

ΚΩΝΣΤΑΝΤΙΝΟΥ ΣΠΕΤΣΙΕΡΗ

ΤΑΚΤΙΚΟΥ ΚΑΘΗΓΗΤΟΥ ΤΗΣ ΠΑΙΔΑΓΩΓΙΚΗΣ
ΕΝ ΤΩ ΠΑΝΕΠΙΣΤΗΜΙΩ ΑΘΗΝΩΝ

ΑΙ ΨΥΧΟΛΟΓΙΚΑΙ ΚΑΙ ΚΟΙΝΩΝΙΚΑΙ
ΠΡΟΫΠΟΘΕΣΕΙΣ ΑΝΑΔΙΟΡΓΑΝΩΣΕΩΣ
ΤΗΣ ΠΑΙΔΕΙΑΣ

ΑΝΑΤΥΠΩΣΙΣ ΕΚ ΤΗΣ ΕΠΙΣΤΗΜΟΝΙΚΗΣ ΕΠΕΤΗΡΙΔΟΣ ΤΗΣ ΦΙΛΟΣΟΦΙΚΗΣ ΣΧΟΛΗΣ
ΤΟΥ ΠΑΝΕΠΙΣΤΗΜΙΟΥ ΑΘΗΝΩΝ ΤΟΥ ΕΤΟΥΣ 1958 - 1959

ΑΘΗΝΑΙ

1959

Ε.Υ.Δ της Κ.τ.Π
ΙΩΑΝΝΙΝΑ 2006

ΑΙ ΨΥΧΟΛΟΓΙΚΑΙ ΚΑΙ ΚΟΙΝΩΝΙΚΑΙ ΠΡΟΫΠΟΘΕΣΕΙΣ ΑΝΑΔΙΟΡΓΑΝΩΣΕΩΣ ΤΗΣ ΠΑΙΔΕΙΑΣ

Τὸ θέμα τῆς ἀναδιοργανώσεως τῆς παιδείας ἀνακύπτει περιοδικῶς λόγῳ τῆς ὑφῆς τῆς παιδευτικῆς λειτουργίας. Ἔργον ταύτης εἶναι ἡ φροντίς διὰ τὴν τελειοτέραν σωματοψυχικὴν ἀνάπτυξιν τῶν νέων μελῶν τῆς κοινωνίας καὶ τὴν ἔνταξιν των εἰς τὸ ἔθνικόν σύνολον. Ἀφοῦ κατανοήσουν τὴν κοινὴν ζωὴν δέον νὰ ἐτοιμάζωνται, ὅπως ἐργασθοῦν ὄχι μόνον πρὸς συντήρησιν ἀλλὰ καὶ προαγωγὴν ταύτης, ἀναλόγως τοῦ ἀτομικοῦ δυναμισμοῦ ἐκάστου.

Ἡ ζωὴ ὁμως ἔχει ἐγγενῆ τὴν κίνησιν, τὴν πορείαν, τὴν ἀνάγκην λήψεως θέσεως ἔναντι νέων συμβάντων καὶ νέων στοιχείων, ποὺ τὴν συνθέτουν ἀδιαλείπτως. Ἐκεῖθεν ὑφίσταται ἀδιαλείπτους προσδιορισμοὺς καὶ ἡ παιδεία, ὑποχρεουμένη ἀνὰ πᾶσαν γενεὰν νὰ βασανίζῃ τὸ ἔργον της ὡς πρὸς τὴν ἐπάρκειάν του. Ἰδιαιτέρως ἐπιβάλλεται τοῦτο ἔπειτα ἀπὸ μεγάλα γεγονότα, ὅπως πολέμους, ἐπαναστάσεις, κοινωνικὰς μεταβολάς, προόδους ἐπιστημονικάς. Ἀλλὰ καὶ μετὰ τὴν πάροδον ἑνὸς ἀριθμοῦ ἐτῶν, καθ' ἃ εὐρίσκεται ἐν ἐφαρμογῇ ἓν σύστημα παιδείας, γίνεται μία ἀποτίμησις τῶν ἀποτελεσμάτων του.

Μετὰ τοὺς δύο μεγάλους πολέμους καὶ τὰς συνεπείας των, ὡς καὶ τὰς ἀλματώδεις προόδους τόσον τῶν Φυσικῶν ὅσον καὶ τῶν Ἀνθρωπολογικῶν ἐπιστημῶν, ἀνέκυψεν εἰς πλείονας χώρας τὸ ἐρώτημα περὶ ἐπαρκειᾶς τῆς κρατούσης παιδείας. Τοῦτο διευπλώθη τόσον παρὰ θεωρητικῶν τῆς παιδείας, ὅσον καὶ παρὰ κοινωνικῶν ἐρευνητῶν, πνευματικῶν ἰδρυμάτων, ὑπευθύνων πολιτικῶν προσώπων καὶ κρατικῶν ὀργάνων.

Εἰς τὴν Γαλλίαν τὸ θέμα ἐτέθη τὴν ἐπομένην τῆς ἀπελευθερώσεως, ἡ δὲ μελέτη του ἐξακολουθεῖ μέχρι σήμερον, ἀναγνωριζομένου ὅτι πᾶσα ἀλλαγὴ εἰς τὰ κρατοῦντα δέον νὰ ἐπιχειρῆται μετὰ πολλῆς προσοχῆς. Ἐκτενέστερον σχέδιον νόμου κατετέθη εἰς τὴν Γαλλικὴν Ἐθνοσυνέλευσιν μόλις τὸ 1957¹.

Εἰς τὴν Ἀγγλίαν εἰσήχθη ἡ ἀναδιοργάνωσις διὰ τοῦ νόμου Buttler τῷ

1. Παραβ. Ministère de l'éducation Nationale, L'organisation de l'enseignement en France, Paris 1957.

1944, συγγρόνως ὅμως παρεσχέθη ἡ δυνατότης διαρκοῦς ἀναπροσαρμογῆς τῶν σχολικῶν προγραμμάτων ὑπὸ τῶν κατὰ τόπους Συμβουλίων Ἐκπαιδεύσεως¹.

Εἰς τὴν Σοβιετικὴν Ρωσσίαν ἀπὸ τοῦ 1957 εἰσήχθη ἡ καθολικὴ δεκαετῆς ἐκπαίδευσις, μὲ σκοπὸν ὅπως ὅλος ὁ πληθυσμὸς τελειώσῃ τὴν Μέσην Ἐκπαίδευσιν, ἀπλοποιημένην καὶ τεχνικοποιημένην², ἀλλ' ἐν τῇ ἐφαρμογῇ τῆς ἡ προσπάθεια ἐφάνη ὡς μὴ καλῶς παρασκευασθεῖσα, ἡ δὲ φροντίς συγκεντρῶνται κυρίως εἰς τὴν ἐπιλογὴν ἐξελιξιμῶν ἰδιοφυϊῶν πρὸς κατάρτισιν ἀνωτέρων στελεχῶν.

Εἰς τὴν Ἰταλίαν ἡ μελέτη τοῦ θέματος ἤρχισε τὸ 1945, ἀλλὰ μόλις τὸ 1951 συνετάχθη νόμος ἀναδιοργανώσεως τῆς παιδείας³, ὅστις ἀπέβλεπεν εἰς δύο τινά, ἀφ' ἑνὸς μὲν νὰ αὐξηθοῦν τὰ ἔτη τῆς Μέσης Γενικῆς Παιδείας εἰς ὀκτώ, ἀφ' ἑτέρου δὲ νὰ δημιουργηθοῦν Τεχνικαὶ σχολαὶ πλειόνων τύπων, κατώτεροι καὶ μέσαι, εἰς αἷς νὰ μορφώνωνται οἱ μέλλοντες ἐπαγγελματίαι.

Ἀνάλογα συνέβησαν μεταπολεμικῶς εἰς τὴν Γερμανίαν, Νορβηγίαν, Ἑλβετίαν καὶ Αὐστρίαν.

Εἰς τὴν Ἑλλάδα τὸ θέμα τῆς ἀλλαγῆς προβάλλεται καθολικῶς, ὑπὸ τῆς κοινῆς γνώμης, τῆς πολιτικῆς ἡγεσίας, τῶν πνευματικῶν ἰδρυμάτων, δι' ἀποφάσεων τῶν ἐκπαιδευτικῶν κλάδων καὶ παρ' Ἐπιτροπῶν. Ὅλοι συμφωνοῦν διὰ τὴν ἀνάγκην τῆς ἀλλαγῆς, διαφωνοῦν ὅμως σημειοῦνται ὡς πρὸς τὸν τύπον, ὃν δεόν νὰ λάβῃ αὕτη.

Διὰ τῆς παρουσίας μελέτης θὰ ἐπιχειρήσωμεν νὰ διασαφήσωμεν τὰς γενικὰς προϋποθέσεις τῆς ἀλλαγῆς καὶ νὰ ἐπισημάνωμεν τὰ ἑλληνικὰ δεδομένα, αἵτινα δεόν νὰ στηρίξωσι τὴν ἀναδιοργάνωσιν τῆς ἐθνικῆς παιδείας. Τοῦτο εἶναι ἀναγκαῖον, διότι θεμέλιον πάσης θεωρίας περὶ παιδείας δεόν νὰ ἀποτελοῦν αἱ ἀνθρωπολογικαὶ ἐπιστῆμαι Ψυχολογία καὶ Κοινωνιολογία. Πλὴν ὅμως τῶν γενικῶν δεδομένων τούτων καθοδηγητικὰ ἀποβαίνουν καὶ τὰ εἰδικὰ στοιχεῖα ζωῆς τῆς χώρας, εἰς ἣν ἐπιχειρεῖται ἑκάστοτε ἡ ἀλλαγή. Ἐν ἀκόμῃ σημεῖον ἀποφασιστικὸν δεόν νὰ ἀποτελέσῃ ἡ διερεύνησις τῶν ἀποτελεσμάτων τῶν ἐφαρμοσθέντων ἐν αὐτῇ συστημάτων παιδείας. Τὸ τελευταῖον τοῦτο εἶναι σπουδαιότατον διὰ τὴν Ἑλλάδα, διότι μόλις πρὸ μιᾶς γενεᾶς, τῷ 1929, εἶχεν εἰσαχθῆ διάρθρωσις τῶν σχολείων ἄλλη ἀπὸ τὴν ὀρισθεῖσαν κατὰ τὴν θεμελίωσιν τῆς Ἑλληνικῆς Πολιτείας μετὰ τὴν μεγάλην μας Ἐπανάστασιν. Διὰ τὴν ἀλλαγὴν ἐκείνην σήμερον εἶναι ὁμόφωνος ἡ κατακραυγή, ἀκόμῃ καὶ τῶν ἐργασθέντων τότε ὑπὲρ αὐτῆς.

1. Παραβ. Ministry of education, The Nation's Schools, Their Plan and Purpose, London 1945.

2. Παραβ. Korol A., Soviet education for science and Technology, New York 1957 (éd. Wiley).

3. Παραβ. Ministero della Pubblica Istruzione, L'école Italienne, Roma 1952.

I. ΤΑ ΨΥΧΟΛΟΓΙΚΑ ΔΕΔΟΜΕΝΑ

Ἡ πορεία ζωῆς τοῦ νέου ἀνθρώπου διέρχεται ἀπὸ στάδια ἢ ἡλικίας, ἑκάστη τῶν ὁποίων ἔχει ἴδια χαρακτηριστικά, ἰδίας δυνατοῦτητας ἐξελίξεως καὶ ἰδίαν σημασίαν διὰ τὴν διαμόρφωσιν τῶν προσώπων. Εἶναι ἡ βρεφικὴ ἡλικία (1^{ον} - 3^{ον} ἔτος), ἡ νηπιακὴ (4^{ον} - 5^{ον} ἔτος), ἡ παιδικὴ (6^{ον} - 10^{ον} ἔτος), ἡ προεφηβικὴ (11^{ον} - 13^{ον} ἔτος) καὶ ἡ ἐφηβικὴ (14^{ον} - 18^{ον} ἔτος). Τὰ στάδια ταῦτα εἶναι πανανθρώπινα. Μόνον παραλλαγὴ τις περὶ τὴν ἔναρξιν καὶ λήξιν τῶν συμβαίνει ἀναλόγως τῆς φυλῆς ἢ τῶν ἀτόμων.

Πᾶσαι αἱ ἡλικίαι ἀπαιτοῦν φροντίδα, ἵνα ὑποβοηθηθῇ ἡ κανονικὴ ἐξέλιξις. Τῆς βρεφικῆς τὴν φροντίδα ἐπιτελεῖ καθολικῶς ἡ οἰκογένεια, τῆς δὲ νηπιακῆς εἴτε ἐξ ὀλοκλήρου ἡ οἰκογένεια, εἴτε ἐν μέρει καὶ οἱ παιδικοὶ σταθμοὶ καὶ τὰ νηπιαγωγεῖα.

Πλήρη παιδευτικὴν φροντίδα ὑφίσταται κατὰ πρῶτον ἡ παιδικὴ ἡλικία διὰ τοῦ στοιχειώδους σχολείου. Ὡς ὄριον ἐνάρξεώς της θεωρεῖται ἡ ὀριμότης πρὸς σχολικὴν ζωὴν ἀπαιτοῦσα 1^{ον} πλήρη ἐπάργειαν διὰ τὰς σωματικὰς ἀνάγκας καὶ κυριαρχίαν ἐπ' αὐτῶν, 2^{ον} δεκτικότητα πρὸς συμμόρφωσιν εἰς κανονισμοὺς ὁμαδικῆς ζωῆς καὶ ἀντοχὴν εἰς τὰς ἀπαιτήσεις της, 3^{ον} ἰκανότητα πρὸς συγκέντρωσιν τῆς προσοχῆς εἰς ἓν ἔργον ἐπὶ τι διάστημα χρόνου καὶ 4^{ον} συνείδησιν καὶ συμμόρφωσιν εἰς ἐπιτρεπόμενα καὶ ἀπαγορευόμενα. Τὰ στοιχεῖα ταῦτα ὑπάρχουν εἰς τοὺς κανονικοὺς παῖδας περὶ τὸ 6^{ον} ἔτος ζωῆς, τὸ ὁποῖον ὀρίζεται διεθνῶς δι' ἔναρξιν φοιτήσεως εἰς σχολεῖον. Τέρμα τῆς σχολικῆς ἡλικίας θεωρεῖται τὸ 18^{ον} ἔτος. Ὅτε ἔλαβε τὴν πλήρη διαμόρφωσιν της ἡ ἰδέα τῆς παιδείας εἰς τὰς Ἀθήνας τὸν 5^{ον} αἰῶνα, ἤρχιζε διὰ τῶν γραμματιστῶν ἐσυνεχίζετο διὰ τῶν διδασκάλων καὶ σοφιστῶν καὶ ἐτελείωνε μὲ τὴν ἐφηβείαν καὶ τὰς μνήσεις της, περὶ τῆς ὁποίας μᾶς ὁμιλοῦν λεπτομερῶς ὁ Ἀριστοτέλης¹ καὶ ὁ Πλούταρχος².

Εἰς τὰς ἡμέρας μας ἡ ἀπαιτήσις συνεχοῦς ἐπιδράσεως μορφωτικῆς κατὰ τὸ διάστημα τῶν 6 - 18 ἐτῶν προβάλλει ἐπιτακτικὴ, διότι διὰ πᾶν ἔργον εἶναι ἀναγκαία εὐρεῖα μόρφωσις. Ἀμφισβήτησις ἔχει ἀναφανῆ περὶ τῶν βαθμίδων σχολείων, ἅτινα θὰ καλύψουν τὸ δωδεκαετὲς τοῦτο διάστημα, προελθοῦσα ἐκ τῆς μὴ σαφοῦς διακρίσεως τῶν ἡλικιῶν, αἵτινες περιλαμβάνονται ἐν αὐτῷ καὶ τοῦ ἐπηρειασμοῦ ἀπὸ τὰς κατὰ συνήθειαν ἀναφερομένας, τὴν τῶν παίδων καὶ ἐφήβων.

Ἡ πείρα τῶν ἀνατρεφόντων καὶ ἐκπαιδευόντων παῖδας, ἀλλὰ καὶ ἡ ψυχολογικὴ ἀνάλυσις μᾶς πληροφορεῖ, ὅτι ὑπάρχει μεταξὺ παιδικῆς καὶ ἐφηβικῆς ἡλικίας μία περίοδος μὲ αὐτοτελῆ γνωρίσματα, ἡ προεφηβικὴ. Τὸ ἀτο-

1. Ἀθηναίων Πολιτεία 42.

2. Συμποσιακῶν προβλημάτων IX, 1.

μον τῶν 11-13 ἐτῶν δὲν εἶναι οὔτε παῖς οὔτε ἔφηβος, ἀλλὰ κάτι ἰδιότυπον. Διαφέρει ὡς πρὸς τὰ ψυχολογικὰ στοιχεῖα τόσον ἀπὸ τὸν θετῆ παῖδα, τὸν προσωποποιῶντα τὴν ἀγαθότητα, ἀθωότητα καὶ εὐπείθειαν, ὅσον καὶ ἀπὸ τὸν ἐσώστροφον καὶ εὐθικτον ἔφηβον. Εἶναι τὸ «ζιζάνιον» τὸ σκληρὸν καὶ θορυβῶδες, «τὸ πειρακτῆριον», τὸ ἀδιαφοροῦν διὰ τὰ ἐνδύματά του καὶ τὴν καθαριότητά του, τὸ καταστρέφον τὰ πράγματα διὰ τὰς κατασκευάς του, τὰς διεπομένας οὐχὶ ἀπὸ παραγγελίαν ἢ μίμησιν, ἀλλ' ἀπὸ προσωπικὰ ἐνδιαφέροντα καὶ προτιμήσεις. Ἡ περίοδος αὕτη καθορίζεται ὑπὸ τῆς συγγρόνου Ψυχολογίας ὡς ἀποτελοῦσα ἰδιαίτερον στάδιον ζωῆς, τὸ προεφηβικόν.

Ἡ διάκρισις τῆς ἡλικίας ταύτης ἀναφέρεται ὡς εἰσηγμένη ἤδη εἰς τὴν Σπάρτην, ὅτε ὁ Λυκοῦργος ἐνομοθέτει «ἐκάστη ἡλικία ἴδια ἐπιτηδεύματα»¹. Ἐκεῖ διεκρίνοντο οἱ «παῖδες», τῶν ὁποίων ἐπιτήδευμα ἦτο ἡ σκληραγωγία καὶ εὐπείθεια, οἱ «μείρακες»², οἱ ἀσκούμενοι εἰς τὴν αἰδῶ καὶ τὸν σεβασμὸν τῶν μεγαλυτέρων καὶ οἱ «ἡβῶντες», οἱ παρωθούμενοι εἰς ἀγῶνας μεταξύ των, ἵνα διακριθῶσιν οἱ γενναιότεροι καὶ βουλευτικώτεροι³.

Ἀπαίτησις τῆς ψυχολογικῆς ταύτης διαπιστώσεως εἶναι ἡ τάσις τῆς διαμορφώσεως ἰδίας βαθμίδος σχολείου, τοῦ προεφηβικοῦ, εἰς ὃ νὰ ἀσκῆται ἀγωγή σύμμετρος πρὸς τὰς ψυχικὰς ἀνάγκας τῆς ἡλικίας ταύτης. Ἡ παλαιότερα διάκρισις παίδων-ἐφήβων εἶχεν ὀδηγήσει εἰς τὴν δημιουργίαν τῶν δύο βαθμίδων σχολείων, τοῦ Στοιχειώδους διὰ τοὺς παῖδας καὶ τοῦ Γυμνασίου ἢ Λυκείου διὰ τοὺς ἐφήβους. Ἡ ἐγκατάμιξις ὅμως εἰς τὸ αὐτὸ σχολεῖον παίδων ἀπὸ τοῦ 12^{ου}-18^{ου} ἔτους διεπιστώθη ὅτι βλάπτει ψυχολογικῶς τοὺς τροφίμους, διότι βιάζει τὸν πρόσηβον νὰ ὠριμάσῃ ἐνωρίτερον ἐπὶ βλάβῃ τοῦ σωματοψυχικοῦ του δυναμισμοῦ δι' ὅλην τὴν ἔπειτα ζωὴν. Ἡ ἀνάγκη σχολικῶν βαθμίδων ἀντιστοίχων πρὸς τὰς ψυχολογικὰς ἡλικίας ἐπιβάλλει σήμερον ὡς θεσμὸν τὴν διαμόρφωσιν ἐνὸς ἐνδιαμέσου σχολείου μεταξύ Στοιχειώδους σχολείου καὶ Γυμνασίου, τοῦ καλουμένου *Μέσου σχολείου*.

Ἡ Γαλλία μεταπολεμικῶς ζητεῖ νὰ συνενώσῃ τὰς τάξεις τῆς école primaire supérieure μὲ τὰς κατωτέρας τῆς Μέσης Ἐκπαιδεύσεως, ἵνα διαμορφώσῃ «les écoles moyennes», ἢ «écoles d'orientation»⁴, περιλαμβάνοντα τοὺς παῖδας 11-13 ἐτῶν, ὡς φαίνεται καὶ ἐκ τοῦ παρατιθεμένου σχήματος ὑπ' ἀριθ. 1, Περὶ ὀργανώσεως τῶν Γαλλικῶν σχολείων.

1. Ξενοφῶντος, Λακεδαιμονίων Πολιτεία V, 1.

2. Ὁ ὄρος πρόσηβος ἐχρησιμοποιεῖτο ἐπίσης διὰ τὴν ἡλικίαν ταύτην, ὡς βλέπομεν εἰς τὸ Ἐνύπνιον τοῦ Λουκιανοῦ.

3. Ξενοφῶντος, ἐνθ' ἀνωτ., II-IV.

4. Παραβ. Le projet de réforme de l'enseignement en France (Sup. Educ. Nat. 18-10-56), σελ. 3. Ἐπίσης L'organisation de l'enseignement en France, σελ. 23, 33.

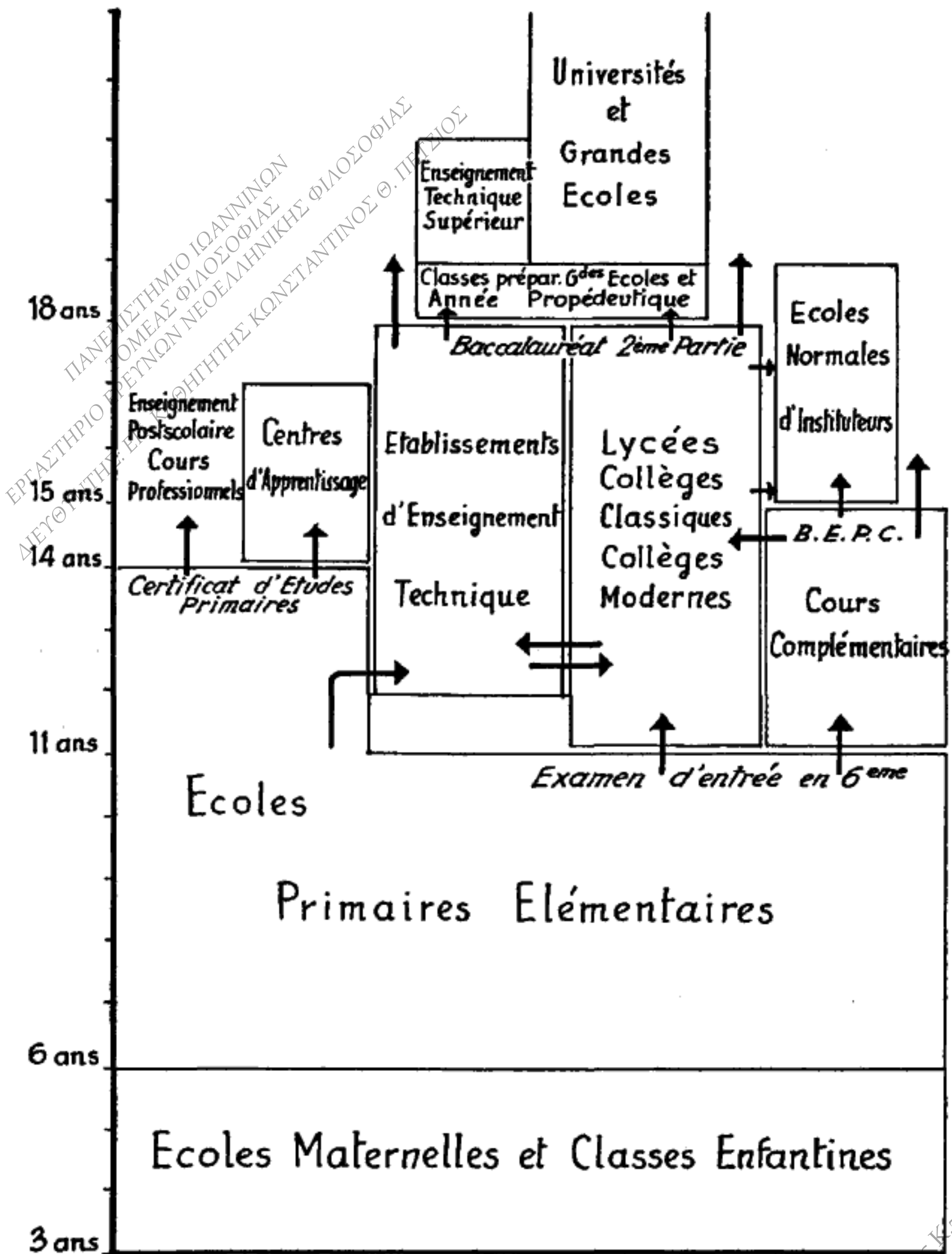

Σχ ή μ α 1. 'Η όργάνωση των σχολείων έν Γαλλία.

Ἐν τῇ Ὁμοσπονδιακῇ Δυτικῇ Γερμανίᾳ μεταξὺ τῆς Στοιχειώδους Ἐκπαίδευσεως (Grundschule) καὶ τῶν Γυμνασίων, Λυκείων καὶ Μέσων Ἐπαγγελματικῶν Σχολῶν ζητεῖται νὰ διαμορφωθῇ ἓν Μέσον σχολεῖον (Mittelschule). Τοῦτο φαίνεται εἰς τὴν παρατιθεμένην διάρθρωσιν τῶν σχολείων¹ τοῦ Ἀμβούργου (σχῆμα 2).

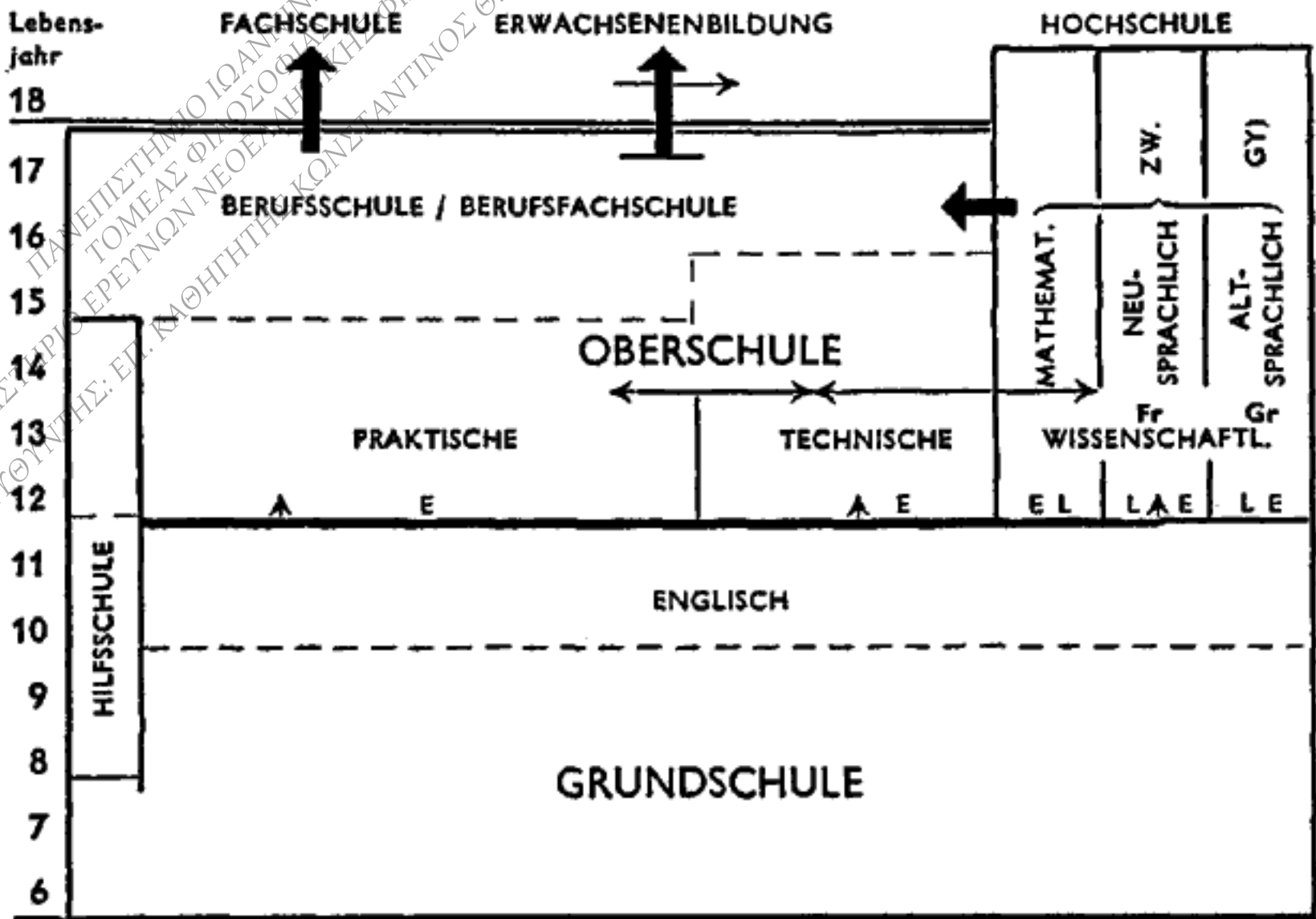

Σχῆμα 2. Ἡ ὀργάνωσις τῶν σχολείων ἐν Ἀμβούργῳ.

(Χαρακτηριστικὴ εἶναι ἡ διδασκαλία ξένης γλώσσης ἤδη εἰς τὸ Στοιχειώδες σχολεῖον.

E = Ἀγγλικά (Englisch), L = Λατινικά, Fr = Γαλλικά (Französisch), Gr = Ἀρχαῖα Ἑλληνικά (Griechisch).

Ἡ Μέση Ἐκπαίδευσις περιλαμβάνει τρία τμήματα, πρακτικόν, τεχνικόν καὶ ἐπιστημονικόν, μὲ δυνατότητα εἰς τὴν κατωτέρα βαθμίδα μετατάξεως ἀπὸ τοῦ ἑνὸς εἰς τὸ ἄλλο).

1. Κατὰ Hilker F., Die Schulen in Deutschland, Bad Nauheim 1954, σελ. 94.

Ἐτι σαφέστερον δεικνύει τὴν τάσιν ταύτην ἡ ὁργάνωσις τῶν σχολείων τῆς Βρέμης¹ ἢ εἰκονιζομένη εἰς τὸ κατωτέρω παρατιθέμενον σχῆμα 3.

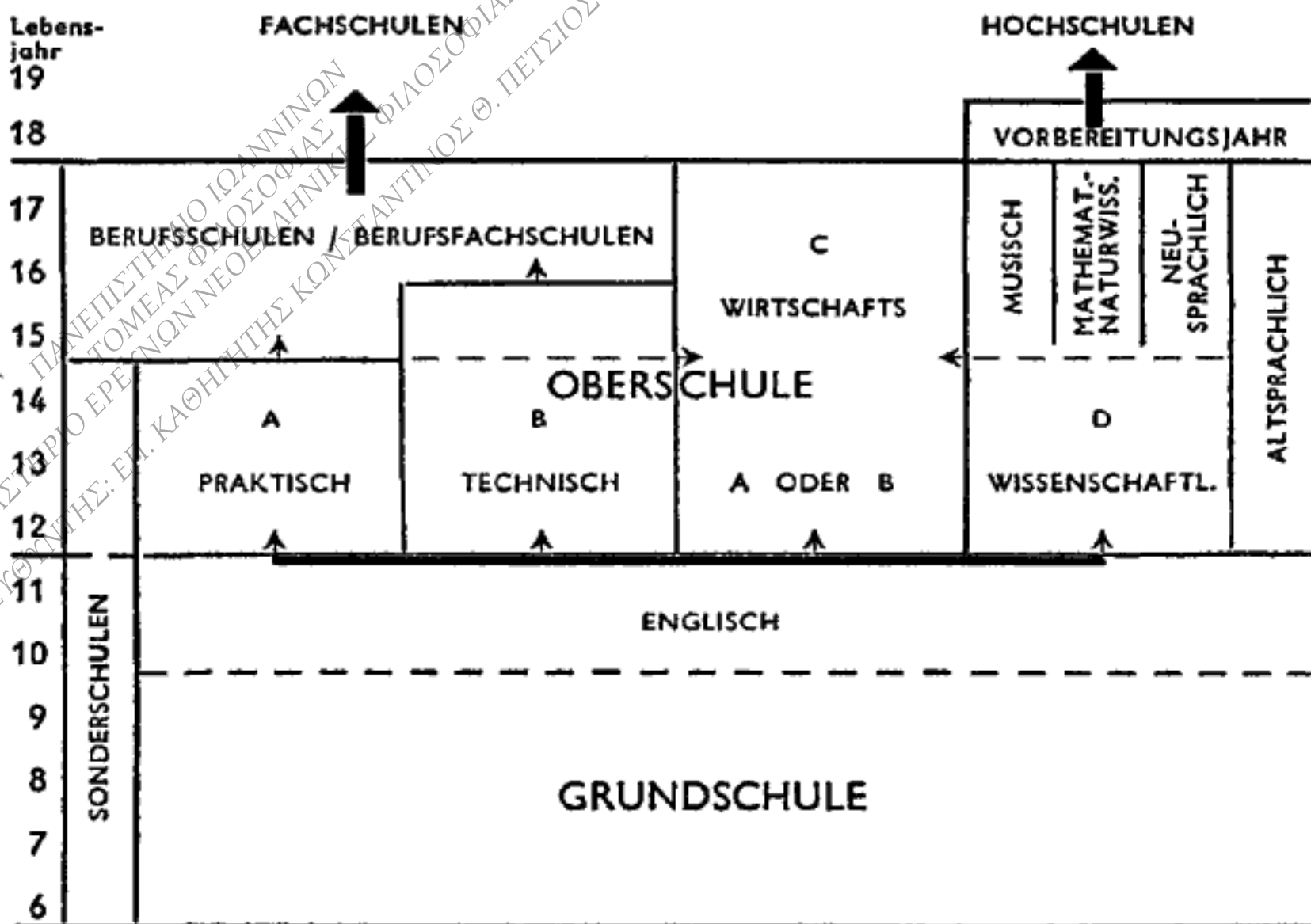

Σχῆμα 3. Ἡ ὁργάνωσις τῶν σχολείων ἐν Βρέμη.

(Ἡ Μέση Ἐκπαίδευσις περιλαμβάνει τέσσαρα τμήματα, πρακτικὸν (A), τεχνικὸν (B), οἰκονομικὸν (C) καὶ ἐπιστημονικὸν (D).

Ἡ ξένη γλῶσσα διδάσκεται καὶ ἐνταῦθα μετὰ τὸ 4ον ἔτος τοῦ Στοιχειώδους σχολείου.

Ἡ διάρκεια τῆς ὅλης σχολικῆς φοιτήσεως ἐκτείνεται ἀπὸ τοῦ 6ου μέχρι τοῦ 19ου ἔτους. Μετὰ τὸ 11ον ἔτος ἀκολουθεῖ Τριετής βαθμὶς Μέσης Ἐκπαιδεύσεως).

Ἡ Ἰταλία ἀπεδέχθη ὀριστικῶς τὴν τριμερῆ διάρθρωσιν τῆς Ἐκπαιδεύσεως ἰδρύσασα μεταπολεμικῶς τὴν Scuola media unica, ὡς ἐνδιάμεσον μεταξὺ τῶν πενταετῶν Scuole Elementari καὶ τῶν Ginnasio, Liceo καὶ

1. Ἐνθα ἀνωτ., σελ. 95.

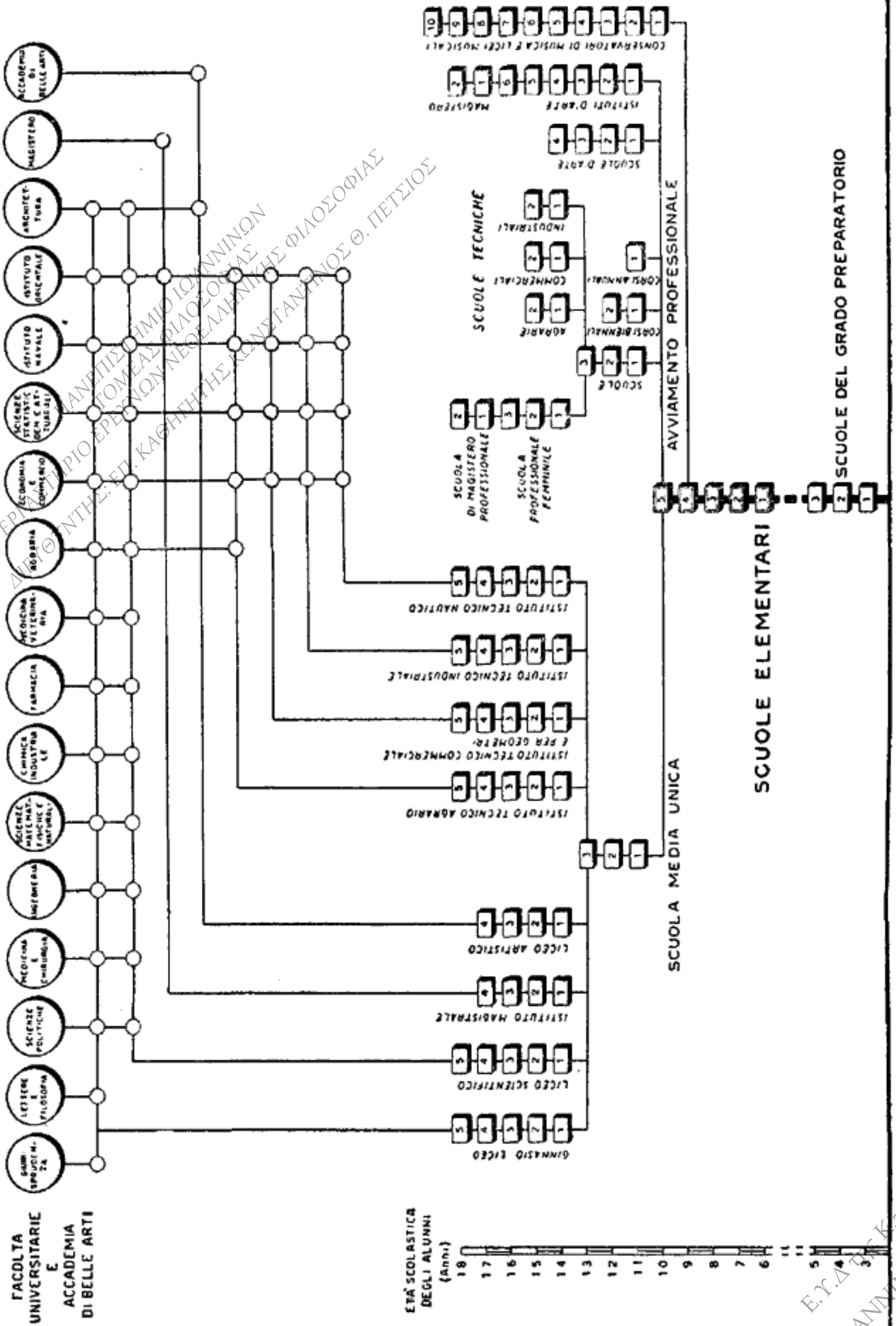

Σχῆμα 4. 'Η ὁργάνωσις τῶν σχολείων ἐν 'Ιταλίᾳ.

Ε.Υ.Δ. Π.Κ.Τ.Π
ΙΩΑΝΝΙΝΑ 2006

Instituto ποικίλων τύπων¹. Τοῦτο φαίνεται εἰς τὸ σχῆμα ὑπ' ἀριθ. 4, ἐν σελίδι 10.

Ἐν Ἑλλάδι ἡ διάρθρωσις τῶν σχολείων εἰς τρεῖς βαθμίδας ὑπῆρξε θεσμὸς ἰσχύσας ἐπὶ τρεῖς γενεάς. Ὁ μὲν Νόμος τοῦ 1834 ἴδρνε τὰ Δημοτικά σχολεῖα μὲ φοίτησιν ἀπὸ τοῦ 5^{ου} - 12^{ου} ἔτους περιορισθεῖσαν ὁμοῦ ἐν τῇ πράξει εἰς τετραετῆ, ὁ δὲ Νόμος τοῦ 1836 περὶ Μέσης Ἐκπαιδεύσεως ὥριζε δύο κύκλους ἐπαλλήλους δι' αὐτήν, τὸ Ἑλληνικὸν σχολεῖον (τριετὲς) καὶ τὸ Γυμνάσιον (τετραετές).

Εἰς τὸ Ἑλληνικὸν σχολεῖον ὁ πρόσηβος ἐλάμβανεν αὐτοτελῆ γενικὴν μόρφωσιν, ἐξελίσσουσαν αὐτὸν πνευματικῶς καὶ ἐφοδιάζουσαν διὰ γενικῶν γνώσεων χρησίμων εἰς τὴν ἀσκήσιν ποικίλων ἐπαγγελμάτων. Οὗτος ἀπέκτα συγχρόνως συνείδησιν περὶ τῶν κλίσεών του καὶ ἱκανοτήτων του, ὥστε τόσον ὁ ἴδιος, ὅσον καὶ οἱ γονεῖς ἀπεφάσιζον εὐχερέστερον εἴτε διὰ συνέχισιν σπουδῶν εἰς τὸ Γυμνάσιον, εἴτε δι' ἔνταξιν εἰς ἐπάγγελμα. Ἀπόφοιτοι τοῦ Ἑλληνικοῦ σχολείου ἐγίνοντο ἄξιοι ἱερεῖς κωμοπόλεων, κοινοτικοὶ καὶ δημοτικοὶ ἄρχοντες, θεμελιωταὶ ἐπιχειρήσεων, δημόσιοι ὑπάλληλοι ὑπηρεσιῶν τῆς περιοχῆς των, πρωτοπόροι καλλιεργηταί, ὄργανωταὶ χερσαίων καὶ θαλασσίων μεταφορῶν κλπ.

Ἡ μεταρρύθμισις τοῦ 1929 καταργοῦσα τὸ Ἑλληνικὸν σχολεῖον ἐστέρησε τὴν προεφηβικὴν ἡλικίαν τοῦ ἰδικοῦ τῆς σχολείου, ὡς καὶ μίαν ὁλόκληρον κατηγορίαν πολιτῶν ἀπληρτισμένου κύκλου ἐκπαιδεύσεως.

1. Παραβ. Ministero della Pubblica Istruzione, *L'écôle Italienne*, Roma 1952, σελ. 51.

II. ΤΑ ΚΟΙΝΩΝΙΚΑ ΔΕΔΟΜΕΝΑ

Ἡ διάρθρωσις τῆς Παιδείας εἰς ἓν κράτος πρέπει νὰ καθοδηγῆται ἀπὸ τὴν κοινωνικὴν τῆς πραγματικότητά, ἀφοῦ ἄλλωστε κατὰ τὴν παρατήρησιν τοῦ Durkheim ἀγωγή εἶναι ἡ συστηματικὴ « ἐνσωμάτωσις εἰς τὴν κοινωνίαν (socialisation) »¹ τῆς νέας γενεᾶς.

Ἡ κοινωνικὴ πραγματικότης ἐκάστης χώρας συντίθεται ἀπὸ τὸν διαφορισμὸν τῶν ἔργων τῶν κατοίκων, ἀπὸ τὴν εἰς οἰκισμοὺς κατανομὴν τοῦ πληθυσμοῦ, ἀπὸ τὰς οἰκονομικὰς δυνατότητας τοῦ ἐδάφους καὶ ὑπεδάφους καὶ ἀπὸ τὴν ἰδιοτυπίαν τῆς ἐθνικῆς ζωῆς τὴν προσδιοριζομένην τόσον ἐκ τῆς θέσεως τῆς χώρας, ὅσον καὶ ἐκ τοῦ χαρακτῆρος τῶν κατοίκων καὶ τοῦ ἐπιπέδου πολιτισμοῦ τῶν ἐν δεδομένῃ χρονικῇ περιόδῳ.

1. Ἡ κατὰ ἀσχολίας διαφοροποιήσις τοῦ Ἑλληνικοῦ πληθυσμοῦ.

Κατὰ τὴν τελευταίαν ἀπογραφὴν τοῦ ἔτους 1951 ὁ πληθυσμὸς τῆς Ἑλλάδος ἦτο :

47,7% ἀγροτικὸς
15,5% ἡμιαγροτικὸς
36,8% ἀστικός².

Ἡ σύγκρισις τῆς ἀπογραφῆς ταύτης πρὸς τὰς τρεῖς προηγουμένας, τὴν τοῦ 1940, τὴν τοῦ 1928 καὶ τὴν τοῦ 1920 σημειώνει μετακινήσιν τῶν κατηγοριῶν τούτων πληθυσμοῦ ὡς ἑξῆς³ :

Ἄπογραφή	Ἀγροτικὸς πληθυσμὸς	Ἡμιαγροτικὸς πληθυσμὸς	Ἀστικὸς πληθυσμὸς
1920	61,8	15,0	23,2
1928	54,8	14,6	30,6
1940	52,6	15,4	32,0
1951	47,7	15,4	36,8

Τὰ ὡς ἄνω μαρτυροῦν σαφῆ αὐξήσιν τοῦ ἀστικοῦ πληθυσμοῦ κατὰ τὴν τελευταίαν τεσσαρακονταετίαν, φθάνουσαν τὰ 13,6%. Διὰ τὰς προσεχεῖς δεκαετίας τὸ ποσοστὸν τοῦτο θὰ αὐξηθῆ διὰ τοὺς ἑξῆς λόγους. Πρῶτον ἡ συνεχιζομένη ἐξέλιξις τῆς τεχνικῆς καὶ ἡ μηχανοποίησις τῆς καλλιεργείας θὰ ἐλαττώνουν συνεχῶς τὰς ἐργατικὰς χεῖρας τὰς ἀναγκαιοῦσας εἰς τὴν γεωργίαν. Οἱ ὑποαπασχολούμενοι ἢ καὶ οὐδεμίαν ἐργασίαν εὐρίσκοντες εἰς τὴν ὑπαιθρον, συντελοῦσι καὶ τῆς διαδοχικῶς αὐξανομένης κατατμήσεως τοῦ

1. Durkheim E., Education et Sociologie, 4^e éd., Paris 1933, σελ. 119.

2. Στατιστικὴ Ἐπετηρὶς τῆς Ἑλλάδος 1957, σελ. 13.

3. Αὐτόθι.

γεωργικοῦ κλήρου, εἴτε θὰ ἀναζητοῦν ἐργασίαν εἰς τὰς πόλεις, εἴτε θὰ διαμορφώνουν ἀστικά ἐπαγγέλματα εἰς τοὺς μεγαλυτέρους οἰκισμοὺς τῆς ὑπαίθρου. Ἡ βαθμιαία ἀστικοποίησις τῆς ζωῆς τῆς ὑπαίθρου θὰ ἐπιτείνεται λόγῳ αὐξήσεως ταῦ μέσου γεωργικοῦ εἰσοδήματος.

Ἡ ἀξίωσις περὶ καταπολεμήσεως τῆς ἀστυφιλίας, ἣτις ἦτο ἔντονος μετὰ τὸ τέλος τοῦ πολέμου 1914 - 1918 ἤρχισεν ἤδη νὰ ὑποχωρῇ, διότι ἀνεγνωρίσθη, ὅτι ἡ πορεία τοῦ σημερινοῦ πολιτισμοῦ εἰς τὸ θέμα τῆς οἰκονομίας θὰ εἶναι ὅλως διάφορος ἀπὸ ὃ, τι ἐδιδάσκετο προηγουμένως. Διεπιστώθη, ὅτι καὶ μόνον τὰ 20% τοῦ πληθυσμοῦ μιᾶς χώρας ἀρκοῦν διὰ τὴν γεωργίαν, κατόπιν τῆς ἐξελίξεως τῆς μηχανικῆς καλλιιεργείας, τῆς βελτιώσεως τῶν σπόρων, τῶν ἀρδεύσεων καὶ τῆς καταπολεμήσεως τῶν ἀσθενειῶν. Μόνον ἕτερα 20% θὰ ἀπασχολῇ ἡ βιομηχανία ἔνεκα τῆς ὀλονέν αὐξανομένης αὐτοματοποιήσεως τῶν μηχανῶν. Τὰ ὑπόλοιπα 60% θὰ ἔχουν ὡς ἀπασχόλησιν τὴν διαχείρισιν, κατανομήν καὶ διακίνησιν τῶν ἀγαθῶν, τὴν ὑπηρεσίαν εἰς πολιτειακὰ λειτουργήματα καὶ εἰς ἔργα παιδείας καὶ πολιτισμοῦ. Ὁ ρυθμὸς οὗτος ἐξελίξεως προδιαγράφεται ἀκόμη καὶ διὰ τὰς ὑποαναπτύκτους χώρας.

Ἡ πορεία αὕτη ζωῆς τῶν κοινωνιῶν, αἱ τεχνικαὶ τελειοποιήσεις, αἱ εἰδικεύσεις, ἡ εἰς κοινὴν χρῆσιν εἰσαγωγή τῆς ἐνεργείας καὶ τῶν ἐφαρμογῶν τῆς καὶ ἡ περιπλοκὴ τοῦ κρατικοῦ παρεμβατισμοῦ λόγῳ τῆς νέας ταύτης ὑφῆς ζωῆς ἐπιβάλλουν ὡς ἀνάγκην τὴν ἐπέκτασιν τῆς μορφώσεως εἰς ὅσον τὸ δυνατὸν εὐρυτέρας μάζας, ἀλλὰ καὶ τὴν ἀπὸ ἐνωρὶς ἐτοιμασίαν τῶν κεκτημένων ἔμφυτον τάλαντον διὰ τὰς ἐπηυξημένας πλέον πνευματικὰς ἐπιδόσεις.

2. Ἡ κατανομὴ τοῦ Ἑλληνικοῦ πληθυσμοῦ εἰς οἰκισμοὺς.

Εἰς τὰς συζητήσεις περὶ διαρθρώσεως τῆς παιδείας ἐνὸς κράτους παράγοντα προσδιοριστικὸν ἀποτελεῖ ἡ κατανομὴ εἰς οἰκισμοὺς τοῦ πληθυσμοῦ του. Ἡ ἀπογραφή τοῦ 1951 κατέδειξεν, ὅτι ὁ πληθυσμὸς τῆς Ἑλλάδος ἐμφανίζει ἠϋξημένην διασποράν, ὡς μαρτυρεῖ ὁ ἐπόμενος πίναξ :

Μέγεθος τοῦ πληθυσμοῦ ἑκάστου συνοικισμοῦ	Ἀριθμὸς συνοικισμῶν	Πληθυσμὸς	Ἀναλογία % ἐπὶ τοῦ ὅλου πληθυσμοῦ
Σύνολον Ἑλλάδος	10.907	7.632.801	100,0
—	—	—	—
Ἀπὸ 100.000 καὶ ἄνω	3	968.147	12,7
» 99.999 - 5.000	122	1.964.096	25,6
» 4.999 - 1.000	1.034	1.859.989	24,5
» 999 - 500	1.906	1.305.084	17,1
» 499 - 0	7.845	1.535.485	20,1 ¹

1. Παραβ. Στατιστικὴ Ἐπετηρὶς τῆς Ἑλλάδος 1955, σελ. 19.

Οὕτως οἱ οἰκισμοὶ οἱ ἄνω τῶν 5.000 κατοίκων περιλαμβάνουν μόλις τὸ 38,3% τοῦ πληθυσμοῦ, ἐνῶ τὰ λοιπὰ 61,7% εὐρίσκονται διεσπαρμένα εἰς μικροὺς συνοικισμούς. Εἰδικώτερον οἱ κάτω τῶν 1000 κατοίκων οἰκισμοί, περιλαμβάνοντες τὸ 37,2% τοῦ πληθυσμοῦ, ἀνέρχονται εἰς 9.751. Τὸ ὀλιγάριθμον τῶν κατοίκων αὐτῶν ἐπιβάλλει τὴν ἀνάγκην ἐνὸς λαϊκοῦ σχολείου μὲ ἔτη μορφώσεως ἐντὸς τοῦ μικροῦ οἰκισμοῦ ἀρκετὰ, ὡς ἀπαιτοῦσιν αἱ σύγχρονοι ἀνάγκαι. Ἡ πραγματικότης αὕτη εἶναι ἡ πιέζουσα, ὥστε εἰς τὴν χώραν μας νὰ ὑπάρχουν 4446 δημοτικὰ σχολεῖα μὲ ἓνα μόνον διδάσκαλον (μονοτάξια) καὶ διὰ τὰς 6 τάξεις, ἕτερα δὲ 2007 τοιαῦτα μὲ δύο μόνον διδασκάλους (διτάξια) καὶ διὰ τὰς ἕξ τάξεις, ἐπὶ συνόλου δημοτικῶν σχολείων 9.722¹.

Ἡ ἀνάγκη αὐξήσεως τῶν ἐτῶν φοιτήσεως εἰς τὸ στοιχειῶδες σχολεῖον ἐπιβάλλεται, κατὰ τὰ ἀνωτέρω, ὄχι μόνον ἵνα δύνανται τὰ τέκνα τοῦ λαοῦ νὰ κατανοοῦν τὰ νέα πολυπλοκώτερα μέσα διεξαγωγῆς τῶν ἐπαγγελμάτων καὶ νὰ συμμετέχουν συνειδητῶς εἰς τὴν πολιτειακὴν ζωὴν, ἀλλὰ καὶ δι' ἓνα ἄλλον λόγον. Μεταξὺ ἀποφοιτήσεως ἐκ τοῦ δημοτικοῦ σχολείου καὶ εἰσόδου εἰς ἐργασίαν μεσολαβεῖ ἐν κενόν 1-2 ἐτῶν, κατὰ τὸ ὅποιον ὁ πρόσηβος μένει μετέωρος μορφωτικῶς καὶ κοινωνικῶς, ὅταν δὲ μένη ἀργόσχολος, ὡς συμβαίνει συχνά, ὑπόκειται εἰς κινδύνους καὶ βλαπτικὰς ἐπιρροάς. Τὸ κενὸν τοῦτο δέον νὰ καλυφθῇ διὰ σχολικῆς φοιτήσεως.

3. Αἱ οἰκονομικαὶ ἑλληνικαὶ δυνατότητες.

Ἐν ἄλλο κοινωνικὸν στοιχεῖον, τὸ ὅποιον δέον νὰ τύχη προσοχῆς, εἶναι αἱ δυνατότητες καλύψεως τῶν ἐξόδων διατροφῆς καὶ μορφώσεως τῶν μαθητῶν τόσο παρὰ τῆς ἑλληνικῆς οἰκογενείας, ὅσον καὶ παρὰ τῆς ἑλληνικῆς Πολιτείας τῆς δαπανώσεως διὰ τὴν παιδείαν. Αὗται προσδιορίζουν βασικῶς τὴν διάρκειαν σχολικῆς φοιτήσεως.

Τὸ φιλομαθὲς εἶναι γνώρισμα φυλετικὸν τοῦ Ἑλληνοῦ. Πόθος παντὸς γονέως εἶναι νὰ μορφώσῃ τὰ τέκνα του περισσότερο ἀπὸ ὅ,τι ἐμορφώθη ὁ ἴδιος. Οὐδεὶς ἐξ αὐτῶν εἶναι τόσο ἀδιάφορος ὑπολογιστής, ὥστε νὰ ἐμποδίσῃ τὸ τέκνον του ἀπὸ τὸ σχολεῖον διὰ νὰ τὸ χρησιμοποιήσῃ εἰς ἐργασίας. Ὅσάκις συμβαίνει τοῦτο, τὸ πράττει μὲ ψυχικὸν πόνον, ἐπειδὴ ἀδήριτοι ἀνάγκαι οἰκονομικαὶ τῆς οἰκογενείας τὸν ἐξαναγκάζουν. Ἀτυχῶς τὰ δεδομένα τῆς σχολικῆς στατιστικῆς μᾶς πληροφοροῦν, ὅτι τοῦτο συμβαίνει εἰς σοβαρὰν κλίμακα, λόγῳ τοῦ εἰσέτι χαμηλοῦ μέσου εἰσοδήματος τῆς ἑλληνικῆς οἰκογενείας. Ἦδη ἀπὸ τῆς Τετάρτης τάξεως τοῦ Δημοτικοῦ σχολείου ἀρχίζει διαφροῇ μαθητῶν μὲ αὐξανόμενον ποσοστὸν διὰ τὰς δύο ἐπομένους τάξεις. Αἱ

1. Στατιστικὴ Ἐπετηρὶς τῆς Ἑλλάδος 1957, σελ. 118.

τελευταῖαι στατιστικαὶ μᾶς παρέχουν τὴν ἑξῆς εἰκόνα περὶ τῶν κατὰ τάξεις φοιτησάντων μαθητῶν:

Σχολικ. ἔτος	Τάξις Α'	Τάξις Β'	Τάξις Γ'	Τάξις Δ'	Τάξις Ε'	Τάξις Σ'
1954 - 55 ¹	147.140	158.124	155.578	136.897	121.377	100.235
1956 - 57 ²	171.438	156.638	166.881	165.108	152.544	124.120

Κατὰ τὸν πίνακα τοῦτον ἡ διαφορὰ εἰς τὴν τελευταίαν τάξιν ἀνῆλθε κατὰ μὲν τὸ ἔτος 1954 - 1955 εἰς 32%, κατὰ δὲ τὸ ἔτος 1956 - 1957, παρὰ τοὺς ψηφισθέντας νόμους περὶ κυρώσεων κατὰ τῶν διακοπτόντων τὴν φοίτησιν εἰς τὸ Δημοτικὸν σχολεῖον, παρέμεινε καὶ πάλιν 28% περίπου. Ἐπομένως διὰ τὰς εὐρείας μάζας τοῦ λαοῦ δὲν δυνάμεθα εἰσέτι νὰ ἀποβλέψωμεν εἰς μακρὰν ἐκπαίδευσιν, λόγῳ τῆς ἀνάγκης ὅπως ὁ παῖς ἔνωρις βοηθῇ τὴν οἰκογένειάν του ἐργαζόμενος.

Ἀλλὰ καὶ αἱ παρὰ τῆς Ἑλληνικῆς Πολιτείας διατιθέμεναι πιστώσεις ὑπὲρ τῆς Παιδείας ἐν τῷ κρατικῷ προϋπολογισμῷ εἶναι χαμηλαί, φθάνουσαι τὸ 7% τῶν ὅλων κρατικῶν δαπανῶν, καθ' ἣν στιγμὴν ἡ Αἴγυπτος διαθέτει 12%, ἡ Τουρκία 12% καὶ ἡ Ἀργεντινὴ 17%³. Τὸ χαμηλὸν τῆς χορηγίας δὲν προέρχεται οὔτε ἐξ ἀγνοίας οὔτε ἐξ ἀδιαφορίας, ἀλλ' ἐξ ἄλλων ἀδηρίτων ἀναγκῶν. Ἀρμόδιοι ἐκάστοτε Ὑπουργοὶ δηλοῦσιν ὑπευθύνως, ὅτι χρειάζονται 9.000 εἰσέτι θέσεις δημοδιδασκάλων, 2500 καθηγητῶν Μέσης Ἐκπαίδευσως καὶ 2500 νέα ἀΐθουσαι διδασκαλίας, ἵνα παύσῃ ὁ πληθωρισμὸς τῶν τάξεων, ἐλαττωθῶν τὰ σχολεῖα στρατῶνες καὶ στεγασθῶν ταῦτα εὐπρεπῶς ἔστω καὶ στοιχειωδῶς.

Τὰ ὡς ἄνω οἰκονομικὰ δεδομένα ὑποδεικνύουν τὴν προσοχὴν, μεθ' ἧς δέον νὰ ἀντιμετωπισθῶν τὰ θέματα πρῶτον τῆς αὐξήσεως τῆς διαρκείας φοιτήσεως εἰς τὸ Δημοτικὸν σχολεῖον καὶ δεύτερον τῆς ἐκ νέου προσθήκης τοῦ 7^{ου} ἔτους εἰς τὴν Μέσην Ἐκπαίδευσιν τοῦ ἀφαιρεθέντος διὰ τῆς μεταρρυθμίσεως τοῦ 1929.

4. Ἡ ἰδιοτυπία τῆς Ἑλληνικῆς ἐθνικῆς ζωῆς.

Ἡ ὁργάνωσις τῆς ἐκπαίδευσως ἐνὸς λαοῦ ὑποχρέωσιν ἔχει νὰ λαμβάνῃ ὑπ' ὄψιν τοὺς ὄρους καὶ τὰς ἀπαιτήσεις τῆς ἰδίας ἐθνικῆς του ζωῆς.

Ἡ γεωγραφικὴ θέσις τῆς Ἑλλάδος εἰς σημεῖον διασταυρώσεως ὁδῶν παγκοσμίων, τάσεων φυλῶν ἑτερογενῶν ἐφαπτομένων ἀλλήλων καὶ συμφε-

1. Στατιστικὴ Ἐπετηρὶς τῆς Ἑλλάδος 1955, σελ. 101.

2. Στατιστικὴ Ἐπετηρὶς τῆς Ἑλλάδος 1957, σελ. 120.

3. Παραβ. Statistical Yearbook 1956 United Nations (Πίναξ 171).

ρόντων κρατῶν μεγάλων, ἀναπτυσσόντων ἐπιρροὰς ἐν τῷ γεωγραφικῷ της χώρῳ τὴν ἀναγκάζει νὰ εἶναι ἀκαταπαύστως ἔτοιμος δ' ἀγῶνας πρὸς διατήρησιν τῆς ἐλευθερίας της καὶ ἐπιβίωσίν της. Ἐκεῖθεν ἡ ἐθνικιστικὴ ἀγωγή τῆς νέας γενεᾶς δέον νὰ εἶναι ἐπίμονος.

Οἱ πόροι ἐν τῷ ἑλληνικῷ χώρῳ οἱ πρόσφοροι δι' ἐκμετάλλευσιν ἐν συγκρίσει πρὸς ἄλλους λαοὺς εἶναι μικροὶ καὶ ἡ παραγωγή ἀγαθῶν οὐχὶ πρόχειρος. Ἀνέκαθεν τὸ ἑλλεῖπον ἀναπληροῦται δι' ἠϋξημένης προσπάθειας καὶ ἐπινοητικότητος, ὡς παρετήρει ὁ Ἡρόδοτος¹, ἐν παραλλάσσοντι δὲ ρυθμῷ καὶ διὰ μεταναστεύσεως. Κεφάλαιον ὁμως ζωοποιοῦν τὸν Ἑλληνισμόν ἀπετέλεσε καὶ ἀποτελεῖ συνεχῶς ἡ μεγάλη του παράδοσις, ἡ περὶ τῆς ὁποίας συνείδησις δίδει ἀφ' ἑνὸς μὲν ὑψηλὸν αὐτοσυναίσθημα ἔναντι ἄλλων λαῶν μὲ μείζονα πλοῦτον ἔκτασιν καὶ πληθυσμόν, ἀφ' ἑτέρου δὲ τὸν κεντρίζει ἀδιαλείπτως πρὸς ἀκατάβλητον προσπάθειαν, ἵνα ὑπερνικᾷ κινδύνους, ἐπανακτᾷ ἀπωλείας καὶ ὑπερπηδᾷ ὑστερήσεις ὀφειλομένας εἰς δυσμενείας τῶν ἱστορικῶν του τυχῶν.

Τὸ στοιχεῖον τῆς συνδέσεως μὲ τὸ παρελθὸν καὶ τῆς ἠϋξημένης προθυμίας διὰ θυσίας ὑπὲρ τῶν κοινῶν δέον νὰ ἀπαρτίζη σκοπὸν ἀγωγῆς καθολικόν, εὐκόλα δὲ κηρύγματα περὶ μόνου τοῦ ὀφελίμου ὡς περιεχομένου τῆς ἀγωγῆς ἐμπερικλείουν διὰ τοὺς Ἕλληνας κινδύνους σοβαρωτάτους.

1. Ὅτε ὁ Ξέρξης ἐξεστράτεψε κατὰ τῆς Ἑλλάδος ἔλεγε πρὸς τὸν μετ' αὐτοῦ συστρατευόμενον φυγάδα Δημάρaton, ὅτι οἱ Ἕλληνες δὲν θὰ ἀνθίσταντο κατ' αὐτοῦ, διότι καὶ πτωχοὶ ἦσαν καὶ ὀλίγοι. Ὁ Δημάρatos τοῦ ἀπήντησεν, ὅτι «τῇ Ἑλλάδι πενίη μὲν αἰεὶ κοίτε σὺντροφός ἐστι, ἀρετὴ δὲ ἑλακτός ἐστι, ἀπὸ τε σοφίης κατεργασμένη καὶ νόμου ἰσχυροῦ· τῇ διαχρεωμένῃ ἡ Ἑλλὰς τὴν τε πενίην ἀπαμύνεται καὶ τὴν δεσποσύνην». Ἡροδότου VII, 102.

III. ΤΑ ΔΕΔΟΜΕΝΑ ΕΚ ΤΟΥ ΚΡΑΤΟΥΝΤΟΣ ΣΗΜΕΡΟΝ ΣΥΣΤΗΜΑΤΟΣ

Τὸ σημερινὸν ἐκπαιδευτικὸν σύστημα, εἰσαχθὲν ὑπὸ τοῦ Νόμου 4373 τοῦ 1929 ἐπεδίωξε νὰ ἀντικαταστήσῃ τὴν διὰ τῶν Νόμων τοῦ 1834 καὶ 1836 κρατοῦσαν διάρθρωσιν τῶν σχολείων εἰς τρεῖς βαθμίδας, τὴν τοῦ Δημοτικοῦ σχολείου (τετραετῆ), τὴν τοῦ Ἑλληνικοῦ σχολείου (τριετῆ) καὶ τὴν τοῦ Γυμνασίου (τετραετῆ). Ἡ πρώτη ἐκείνη ὁργάνωσις εἶχε θεωρηθῆ ὡς μὴ παρέχουσα ἀρκετὴν μόρφωσιν εἰς τὰς λαϊκὰς μάζας, καίτοι εἰς τοῦτο δὲν ἔπαισαν οἱ πρῶτοι ὁργανωταί. Ὁ Ὅργανικὸς νόμος τοῦ 1834 περὶ Δημοτικῆς Ἐκπαιδεύσεως εἰς τὸ ἄρθρον 6 ὥριζεν, ὅτι ὅλοι οἱ παῖδες « ἀπὸ τοῦ 5ου συμπληρωμένου μέχρι τοῦ 12ου συμπληρωμένου ἔτους τῆς ἡλικίας των χρεωστοῦν νὰ φοιτῶσιν εἰς τὸ σχολεῖον ». Ἡ φοίτησις ὅμως ἐν τέλει δὲν ὑπερέβη τὴν τετραετῆ, ἀφ' ἑνὸς μὲν ἐκ λόγων οἰκονομικῶν καὶ ἀφ' ἑτέρου ἐξ ἑλλείψεως καταλλήλων διδασκάλων. Τὴν παράλειψιν ἐκείνην εἶχε θεραπεύσει ἀφ' ἑνὸς μὲν ὁ νόμος ΒΤΜΘ' τοῦ 1895, ὅστις παρὰ τὰ κοινὰ τετραετῆ δημοτικὰ σχολεῖα ἴδρυε βετῆ Πλήρη Δημοτικὰ σχολεῖα, ὅπου ὑπῆρχον ἱκανοὶ διδάσκαλοι, ἀφ' ἑτέρου δὲ ἡ διαρκῆς ἴδρυσις νέων Ἑλληνικῶν σχολείων εἰς τὰς ζητούσας τοῦτο κωμοπόλεις ἢ κεφαλοχώρια, εἰς τρόπον ὥστε, τῷ 1929 ὅτε κατηγοῦντο, εἶχον ὑπερβῆ τὰ 500, ἔναντι 151 Γυμνασίων καὶ Πρακτικῶν Λυκείων.

Ἡ μεταρρύθμισις τοῦ 1929, καταργήσασα τὴν δευτέραν σχολικὴν βαθμίδα, ἀφ' ἑνὸς μὲν περιώρισε τὴν Μέσην ἐκπαίδευσιν ἀπὸ 7ετῆ εἰς βετῆ ἀφ' ἑτέρου δὲ ἐστέρησε τὰς κωμοπόλεις τοῦ τυπικοῦ των σχολείου, τὸ ὅποιον τοὺς παρεῖχεν ἐπιχώριον μόρφωσιν ἀνωτέρας στάθμης. Ἐπειδὴ διεμαρτυρήθησαν, ἰδρῦθησαν εἰς αὐτὰς διετῆ ἡμιγυμνάσια ἢ ἀστικά σχολεῖα πρακτικοῦ τύπου, ἀλλὰ ταῦτα ἠναγκάσθησαν νὰ κλείσουν, διότι ὁ λαὸς δὲν εἶχεν ἐμπιστοσύνην εἰς αὐτὰ καὶ δὲν ἔστελλε τὰ τέκνα του πρὸς ἐγγραφήν. Διαρκῆς ὅμως πίεσις ἤσκειτο, ὅπως ἐκεῖ ὅπου ὑπῆρχεν ἄλλοτε Ἑλληνικὸν σχολεῖον ἰδρῦθῆ ἰδίᾳ Ἐξατάξιον Γυμνάσιον, δι' ὃ καὶ ὁ ἀριθμὸς των σήμερον ἀνέρχεται εἰς 553' (ἐξ ὧν 369 δημόσια καὶ 184 ἰδιωτικά), ἐνῶ τὰ Παραρτήματά των, προσεγγίζοντα τὰ 100 ἐξελίσσονται συνεχῶς εἰς πλήρη Γυμνάσια.

Μία συνέπεια τῆς καταστάσεως ταύτης εἶναι ἡ προώθησις πρὸς τὸ Γυμνασιακὸν Ἀπολυτήριον καὶ ἐφήβων μὴ φύσει ἱκανῶν, ἀφοῦ ἡ μὲν μόρφωσις τοῦ Δημοτικοῦ σχολείου δὲν τοὺς εἶναι ἀρκετῆ, ἄλλη δὲ διέξοδος δὲν ὑπάρχει, ἔλειψε δὲ προσέτι ὁ ἔλεγχος τῶν ἱκανοτήτων των, ὅπως συνέβαινε

1. Στατιστικὴ Ἐπετηρὶς τῆς Ἑλλάδος 1957, σελ. 128 - 132.

προηγουμένως διὰ τῶν εἰσιτηρίων ἐξετάσεων μετὰ τὴν ἀπόλυσιν ἐκ τοῦ ἐνδιαμέσου σχολείου. Εἰς πολλάς μικρὰς ἀπομεμακρυσμένας συγκοινωνιακῶς κοινότητας παρακαλοῦνται οἱ μαθηταὶ νὰ συνεχίσουν φοιτῶντες μὲ ἔμμεσον ὑπόσχεσιν ἐπιεικειᾶς, ἐξ ἀνησυχίας μήπως καταργηθῇ τὸ Γυμνάσιον ἐλλείψει μαθητῶν. Πλὴν τῶν ὡς ἄνω λόγων ὑποβιβάζονται συχνὰ λεληθότως αἱ ἀπαιτήσεις τῶν διδασκόντων, διότι ὑπηρετῶνται ἢ σκέψις, ὅτι δέον νὰ ὀλοκληρωθῇ ὁ κύκλος μέσης μορφώσεως, ὃ μὴ ἔχων ἐνδιάμεσον τέρμα, ὡς συνέβαινε προηγουμένως. Τοῦτο βεβαιοῦσι τὰ ἀποτελέσματα τῶν εἰσιτηρίων ἐξετάσεων *Ανωτάτων σχολῶν, ἅτινα διὰ πολλὰ Γυμνάσια ὑποδεικνύουν, ὅτι οἱ ἀπολυθέντες δὲν ἔπρεπε νὰ εἶχον φθάσει μέχρι τῆς τελευταίας τάξεως.

*Ἡ κατηγορία τῶν κατὰ συγκατάβασιν ἀπολυτηριούχων Γυμνασίου σχηματίζει συνήθως τὴν γνώμην, ἐπειδὴ ἔχει τὰ τυπικὰ προσόντα, ὅτι εἶναι ἀναξιοπρεπὲς δι' αὐτὴν νὰ τραπῇ εἰς ἄλλα ἐπαγγέλματα, πλὴν τῶν ἐπιστημονικῶν, ὅπως ἔπραττον προηγουμένως οἱ ἀπόφοιτοι τοῦ *Ἑλληνικοῦ σχολείου. Οὕτω ταλαιπωροῦν ἑαυτοὺς καὶ τὰς οἰκογενείας των ἐπὶ ἔτη, σχηματίζουσαν πολλάκις ἀντικοινωνικὴν ψυχολογίαν λόγῳ τῶν ἀποτυχιῶν των, τὰ αἷτια τῶν ὁποίων δὲν τοὺς εἶναι προφανῆ ἐκ τῶν ὡς ἄνω λόγων. *Ἡ διέξοδος τῆς σπουδῆς των εἰς ξένας σχολὰς ἀπλῶς παρατείνει τὴν ταλαιπωρίαν των δι' ἐπιδιώξεως ἔργων, δι' ἃ δὲν εἶναι φύσει κεκλημένοι.

*Ἀλλὰ καὶ τῶν μαθητῶν, οἱ ὁποῖοι δὲν προώθησαν ἑαυτοὺς πρὸς τὸ ἀπολυτήριον, ἢ μόρφωσις διὰ τῆς μιᾶς μόνον βαθμίδος Μέσης *Ἐκπαίδευσως ὑπῆρξεν ἐλαττωματικὴ, ἀφοῦ, ὡς ἐδηλώθη, ὁ κύκλος τῶν γνώσεων συμπληρῶνεται εἰς 6 τάξεις τοῦ Γυμνασίου. Οἱ τυχὸν ἀποχωροῦντες ἀπὸ ἐνδιαμέσους τάξεις οὐδεμίαν ἀποτετελεσμένην γνώσιν ἔχουν εἴτε ἱστορικὴν εἴτε φυσικὴν εἴτε τῶν ἄλλων πεδίων, ἀλλὰ μένουσιν μὲ ἀποσπάσματα ἀσύνδετα.

*Ἡ ἀποχώρησις τῶν μαθητῶν ἐκ τῶν ἐνδιαμέσων τάξεων τῶν *Ἐξαταξίων Γυμνασίων ἐμφανίζει τὴν ἐξῆς εἰκόνα εἰς τὰ ἡμερήσια Γυμνάσια :

Σχολικ. ἔτος	Μαθηταὶ τῆς Α' τάξεως	Μαθηταὶ τῆς Β' τάξεως	Μαθηταὶ τῆς Γ' τάξεως	Μαθηταὶ τῆς Δ' τάξεως	Μαθηταὶ τῆς Ε' τάξεως	Μαθηταὶ τῆς Σ' τάξεως
1955 - 56 ¹	38.776	28.718	26.770	25.685	23.397	19.748
1956 - 57 ²	45.216	30.697	24.579	22.788	23.182	19.082

Τὸ ποσοστὸν δηλαδή τῶν ἀποχωρούντων μετὰ τὴν Τρίτην τάξιν φθάνει τὸ 34% διὰ τὸ ἔτος 1955 - 1956 καὶ τὸ 49% διὰ τὸ 1956 - 1957.

1. Στατιστικὴ *Ἐπετηρὶς τῆς *Ἑλλάδος 1956, σελ. 84.
2. Στατιστικὴ *Ἐπετηρὶς τῆς *Ἑλλάδος 1957, σελ. 128.

Ἡ κατάρτισις τῶν ἀποχωρούντων εἰς ἀπηκριβωμένας γνώσεις θὰ ἦτο διάφορος, ἐὰν εἷς πρῶτος κύκλος γνώσεων συνεπληροῦτο εἰς τὸ ὄριον τοῦτο τῆς μεγάλης ἀποχωρήσεως. Θὰ ἔφευγον μὲ ἄλλα ἐφόδια τόσον γενικά, ὅσον καὶ δι' ἐπαγγελματικὴν ζωὴν.

Δὲν ὑπεβίβασεν ὁμοῦ ἡ μεταρρυθμίσις τοῦ 1929 τὴν μορφωτικὴν στάθμην μόνον τῶν μαθητῶν, ἀλλὰ διετάραξεν ἐμμέσως καὶ τὴν μορφωτικὴν ἐξέλιξιν τῶν καθηγητῶν τῆς Μέσης Ἐκπαιδεύσεως. Μέχρι τότε ἕκαστος πτυχιούχος καθηγητικῆς Σχολῆς διορίζετο κατὰ πρῶτον δευτεροβάθμιος καθηγητῆς εἰς Ἑλληνικὸν σχολεῖον, ὅπου ὑπεχρεοῦτο νὰ ὑπηρετήσῃ ἐπὶ μίαν πενταετίαν, συνήθως εἰς κωμόπολιν ἢ μικρὰν πόλιν. Μόνον ἐὰν ἦ εἰς τὴν ὑπηρεσίαν του ταύτην ἐπίδοσις ἐκρίνετο ἐπαρκῆς, προήγετο εἰς πρωτοβάθμιον καθηγητὴν καὶ ἐτοποθετεῖτο εἰς τετρατάξιον Γυμνάσιον. Ἄλλως παρέμενε στάσιμος δευτεροβάθμιος. Ὁ φραγμὸς οὗτος ἠνάγκαζε τοὺς νεαροὺς καθηγητὰς νὰ μοχθοῦν κατὰ τὰ πρῶτα ἔτη τῆς ὑπηρεσίας των, ὅπως ὀλοκληρώσουν τὴν ἐπιστημονικὴν των κατάρτισιν, διαμορφώσουν ἐκπαιδευτικὴν προσωπικότητα καὶ ἐτοιμασθοῦν διὰ διδασκαλίαν εἰς ἀνωτέρας Γυμνασιακὰς τάξεις. Ἡ προαγωγή εἰς καθηγητὴν Γυμνασίου δὲν ἦτο μόνον οἰκονομικὴ, ἀλλὰ καὶ ἠθικὴ, διότι ἀνεγνωρίζετο οὕτως ὁ νέος ἐκπαιδευτικὸς ὡς ἐπιτυχὼν εἰς τὴν πρώτην βαθμίδα τοῦ σταδίου του.

Ἡ κατάργησις τοῦ Ἑλληνικοῦ σχολείου ἠκολουθήθη καὶ ἀπὸ κοινωνικὰς συνεπείας. Ἐπαυσαν νὰ προσφέρωνται ἱκανοὶ ὑποψήφιοι διὰ πολλὰ μέσα ἐπαγγέλματα κατωτέρων ὑπαλλήλων, φωτισμένων τεχνιτῶν καὶ ἄλλων λειτουργημάτων, ἀναγκαίων διὰ τὴν ζωὴν μικρῶν περιοχῶν.

Μία ἄλλη ἔλλειψις τῆς μεταρρυθμίσεως τοῦ 1929 ἦτο ἡ ἀδιαφορία δι' ἴδρυσιν Ἐπαγγελματικῶν καὶ Τεχνικῶν σχολῶν, τόσον κατωτέρων ὅσον καὶ μέσων, ἵνα παρέχωνται ἀφ' ἑνὸς καὶ ἄλλαι διέξοδοι εἰς τοὺς ἔχοντας πρακτικὰ ἐνδιαφέροντα ἐφήβους, ἀλλὰ καὶ παρασκευάζωνται στελέχη διὰ τὰς νέας τεχνικὰς ἀπαιτήσεις.

Πάντα τὰ ἀνωτέρω πιέζουν σήμερον δι' ἀλλαγὴν, περὶ τῆς ἀνάγκης τῆς ὁποίας ὑπάρχει ὁμοφωνία, ἀλλὰ καὶ ἀσυμφωνία ὡς πρὸς τὸν τύπον τῆς νέας σχολικῆς ὀργανώσεως. Σχέδια προτείνονται πλείονα. Πολλὰ ἐκ τούτων προέρχονται ἐκ μέρους προσώπων οὐδόλως γνωριζόντων τὴν ἐκπαίδευσιν, διότι οὐδέποτε εἰργάσθησαν ἐν αὐτῇ, παρασυρομένων δὲ μόνον ἐκ τῆς μανίας τοῦ νεωτερισμοῦ. Ἄλλα πάλιν συνετάχθησαν κατὰ πρότυπα ξένων χωρῶν ἔχουσῶν ὅρους ζωῆς ὅλως διαφόρους τῶν τῆς ἑλληνικῆς. Ἡ ἀβασάνιστος παραδοχὴ των εἶναι δυνατὸν νὰ προκαλέσῃ σύγχυσιν ἔτι μεγαλυτέραν τῆς ἐκ τῆς ἐπιβολῆς τῆς μεταρρυθμίσεως τοῦ 1929 προκληθείσης¹.

1. Ἐκ τοῦ πλήθους τῶν δημοσιευμάτων περὶ ἀναδιοργανώσεως τῆς Παιδείας σημειοῦμεν τὰ ἑξῆς :

IV. Η ΠΡΟΤΕΙΝΟΜΕΝΗ ΟΡΓΑΝΩΣΙΣ ΤΗΣ ΠΑΙΔΕΙΑΣ

Αἱ ἐκτεθεῖσαι προϋποθέσεις ὑποδεικνύουν, ὅτι ὁ ἐκπαιδευτικὸς χάρτης τῆς Ἑλλάδος, ἀνασυντασσόμενος, δεόν νὰ περιλάβῃ αὐξησιν τῆς παρεχομένης εἰς τὸν λαὸν παιδείας, ἵνα δύναται νὰ κατανοῇ τὰς νέας σχέσεις ἐπαγγελματικῆς καὶ πολιτειακῆς ζωῆς, αὐξησιν τῆς διάρκειας τῆς Μέσης Ἐκπαίδευσως, ἵνα ἐτοιμάζωνται πληρέστερον τὰ ἀνώτερα κοινωνικὰ στελέχη, ἐπέκτασιν τῶν παρεχόντων γενικὴν φυσικομαθηματικὴν μόρφωσιν Λυκείων, διαμόρφωσιν συστηματικῆς Ἐπαγγελματικῆς Ἐκπαίδευσως, καθιέρωσιν θεσμοῦ μεριμνῶντος ὑπευθύνως διὰ παροχὴν εὐκαιριῶν συνεχοῦς μορφώσεως τῶν ἐνηλίκων πολιτῶν. Συνολικὴν εἰκόνα τῆς ὅλης διαρθρώσεως τῶν στοιχείων τούτων παρέχομεν εἰς τὸ ἐν σελίδι 24-25 παρατιθέμενον σχῆμα 5.

Ἀναλυτικώτερον διὰ τὰ καθ' ἕκαστον ὑποδεικνύομεν τὰ ἑξῆς.

1. Ἀρχαὶ εὐγονίας καὶ προσχολικῆ ἀγωγῆς.

Τὸ θέμα περὶ τοῦ χρόνου ἐνάρξεως τῆς φροντίδος δι' ἀγωγὴν τῶν νέων πολιτῶν ἐπανατίθεται σήμερον ἐκεῖ, ὅπου τὸ εἶχε τοποθετήσῃ ὁ Λυκοῦργος, ὅστις, κατὰ τὸν Πλούταρχον, « πόρρωθεν ἀρχόμενος εὐθὺς ἐπεσκόπει τὰ περὶ τοὺς γάμους καὶ τὰς γεννήσεις »¹.

Ὁρισμέναι ἀρχαὶ εὐγονίας καὶ διακριβώσεις, ἰδίᾳ περὶ παθολογικῆς κληρονομικότητος, θὰ ἔδει νὰ διαδοθοῦν εὐρέως παρ' ὑπευθύνων ὀργανισμῶν εἰς τὰς λαϊκὰς μάζας, ὥστε νὰ προλαμβάνωνται τεκνοποιήσεις προσώπων ἐπιβεβαρῆμένων εἴτε ἐκ κληρονομικότητος εἴτε ἐξ ἐπικτήτων βλαβῶν.

Σημειοῦμεν κατόπιν τὴν φροντίδα διὰ τῶν *Παιδικῶν σταθμῶν*. Οὗτοι

¹ Ἐξαρχοπούλου Ν., Ἡ ὀργάνωσις τῆς Παιδείας (Ἀνάτυπον ἐκ τῆς Ἐπετηρίδος τῆς Φιλοσοφικῆς Σχολῆς Ἀθηνῶν), Ἀθῆναι 1954.

Φιλοσοφικὴ Σχολὴ Ἀθηνῶν, Ὑπόμνημα περὶ τῆς Παιδείας, Ἐπιστημονικὴ Ἐπετηρὶς τῆς Φιλοσοφικῆς Σχολῆς 1957-1958, σελ. 578-584.

Καλλία Κ., Τὸ ἐκπαιδευτικὸν πρόβλημα, Ἀθῆναι 1957.

Ἐπιτροπὴ Παιδείας, Πορίσματα, Ἀθῆναι 1958.

Γεωργούλη Κ., Ὁμιλία περὶ τῶν πορισμάτων τῆς περὶ Παιδείας Ἐπιτροπῆς, Ἀθῆναι 1958.

Σκουτεροπούλου Ἰ., Ἐλεγχος τῶν πορισμάτων τῆς Ἐπιτροπῆς Παιδείας, Ἀθῆναι 1958.

— Ἡ σχολικὴ ὀργάνωσις, Ἀθῆναι 1958.

Ἐταιρεία Ἑλλήνων Φιλολόγων, Τὸ πρόβλημα τῆς Παιδείας, Ἀθῆναι 1958.

Θεολογικὴ Σχολή, Περὶ Παιδείας, Ἀθῆναι 1958.

Ἀνώτερα Σχολὴ Βιομηχανικῶν Σπουδῶν, Ἐπὶ τῶν πορισμάτων τῆς Ἐπιτροπῆς Παιδείας, Ἀθῆναι 1958.

1. Πλούταρχου, Λυκοῦργος XIV.

δύνανται πράγματι νὰ παρέχουν βοήθειαν εἰς γονεῖς λαϊκῶν τάξεων, ὄχι μόνον ὡσάκις ἡ μήτηρ ἐργάζεται, ἵνα ἀφίνη τὸ τέκνον τῆς ὑπὸ παρακολούθησιν καὶ διατροφῆν ὑγιεινὴν ἔναντι ἐλαχίστης δαπάνης, ἀλλ' ἀκόμη καὶ εἰς μὴ ἐργαζομένας μητέρας. Ἡ παροχὴ συμβουλῶν διὰ τὴν ὑγιεινὴν ἀνάπτυξιν καὶ μεταχείρισιν παιδῶν θὰ εἶναι πολύτιμος. Διὰ τῶν σταθμῶν τούτων θὰ ἠδύναντο νὰ διαδίδωνται καὶ αἱ περὶ παθολογικῆς κληρονομικότητος καὶ εὐγονίας γνώσεις εἰς τὰ νεαρὰ λαϊκὰ ζεύγη, ἀλλὰ καὶ ἄλλαι συμβουλαὶ ἀποβλέπουσαι εἰς τὴν στερέωσιν τοῦ οἰκογενειακοῦ θεσμοῦ, ἐκ τοῦ ὁποίου θὰ ἐξαρτᾶται θεμελιακῶς ἡ ψυχικὴ εὐρωστία τῶν νέων πολιτῶν.

Ἡ προσχολικὴ φροντίς δέον νὰ συνεχίζεται διὰ τῶν Νηπιαγωγείων, ἡ διάδοσις τοῦ θεσμοῦ τῶν ὁποίων εἶναι κοινὸν αἶτημα πλέον. Μιὰ διαφοροποίησις ὡς πρὸς τὴν ὁργάνωσιν τῶν πρέπει νὰ ὑπάρξῃ διὰ τὴν ὑπαιθρον, ὄχι ὡς πρὸς τὸ πρόγραμμα ἢ τὰς διδασκούσας, ἀλλὰ ὅπως συνενώνωνται μὲ δημοτικὰ σχολεῖα, ἰδίᾳ μονοτάξια, ἵνα οὕτω ἐλαττωθῇ ὁ ἀριθμὸς τῶν τελευταίων διὰ τοῦ συνδυασμοῦ τούτου. Διὰ τὰς μεγαλουπόλεις ἢ Ἰδρυσις Νηπιαγωγείων δέον νὰ ἀποβλέψῃ κατὰ πρῶτον λόγον εἰς τὴν ἐξασφάλισιν καταλλήλου οἰκῆματος, διότι ἄλλως θὰ ἀποτύχῃ ὁ θεσμός.

2. Στοιχειώδης Ἐκπαίδευσις.

Αὕτη εἶναι ἀνάγκη νὰ αὐξηθῇ κατὰ ἓν ἔτος, γινομένη ἑπταετής, ἀφ' ἑνὸς μὲν ἵνα καλυφθῇ τὸ κενὸν τὸ μεταξὺ ἀποφοιτήσεως ἐκ τοῦ Δημοτικοῦ σχολείου καὶ τῆς εἰσόδου εἰς ἐπάγγελμα, ἀφ' ἑτέρου δὲ ἵνα δύνανται νὰ οἰκειοῦνται τὰ τέκνα τοῦ λαοῦ περισσοτέρας γνώσεως καὶ ἀσκοῦνται ἐπαρκῶς, εἰς τὴν κατανόησιν συνθετωτέρων ζητημάτων τεθειμένων ἔπειτα ἀπὸ τὴν ἀνάπτυξιν πὺν ἔλαβε τόσον ἡ πολιτειακὴ ζωὴ, ὅσον καὶ ἡ ἀσκησις τῶν ἐπαγγελματίων.

Τὸ ἑπταετὲς τοῦτο διάστημα φοιτήσεως θὰ ἔδει νὰ διακριθῇ εἰς 1ην βασικὴν βαθμίδα, πενταετοῦς διάρκειας μὲ τὰς γενικωτάτας γνώσεις καὶ εἰς 2αν συμπληρωματικὴν βαθμίδα, διετη, δυναμένην νὰ ἔχῃ κατὰ τόπους διαφοροποίησιν περιεχομένου μαθημάτων, ἀναλόγως τῶν τοπικῶν συνθηκῶν, ὥστε νὰ μυοῦνται οἱ μαθηταὶ εἰς τὰς δυνατότητας ἐντάξεως εἰς ἔργα, ἀναλόγως τῶν ὄρων ζωῆς τῆς περιοχῆς. Ἡ συμπληρωματικὴ αὕτη διετὴς βαθμὶς δέον προσέτι νὰ παρέχῃ εἰς τὰ τέκνα τοῦ λαοῦ καὶ τῶν πλέον μικρῶν οἰκισμῶν τῆς ὑπαίθρου πλὴν τῆς ἠϋξημένης γνώσεως καὶ τὰς δυνατότητας, εἰς εἶναι προικισμένα ἀπὸ ἔμφυτον ἱκανότητα καὶ εὐφυΐαν, νὰ προσέρχωνται εἰς τὸ Τριτάξιον Μέσον σχολεῖον καὶ ὑφίστανται μετὰ τὴν Γ' ἢ Ζ' τάξιν τοῦ Δημοτικοῦ σχολείου κατατακτῆριον ἐξέτασιν, εἴτε διὰ τὴν Δευτέραν τάξιν εἴτε διὰ τὴν Τρίτην, ὡς συνέβαινε καὶ πρὸ τοῦ 1929 μὲ τοὺς ἀποφοίτους τῆς Ε' καὶ Γ' τάξεως τῶν Πλήρων Δημοτικῶν σχολείων.

3. Μέση Γενικὴ Ἐκπαίδευσις.

Αὕτη θὰ εἶναι ἑπταετοῦς διαρκείας, χωριζομένη εἰς δύο βαθμίδας.

Ἡ πρώτη βαθμὶς, τὸ Τριτάξιον Μέσον σχολεῖον, θὰ ἀντιστοιχῇ πρὸς τὸ παλαιὸν Ἑλληνικὸν σχολεῖον. Εἰς τὴν πρώτην τάξιν του θὰ εἰσάγονται ἀπόφοιτοι τῆς Ε' τάξεως τοῦ ἑπτατάξιου Δημοτικοῦ σχολείου κατόπιν εἰσιτηρίων ἐξετάσεων. Τοῦτο θὰ ἀποτελῇ τελείως αὐτόνομον σχολεῖον, μὲ ἴδιον οἶκημα, ἴδιαν διεύθυνσιν καὶ ἄρτιον κύκλον μαθημάτων, παρέχοντα εὐρυτέραν γενικὴν μόρφωσιν. Ἡ διδασκαλία, θὰ γίνεται παρ' ἐπιστημόνων καθηγητῶν ἐπὶ σκοπῶ ἵνα οἱ ἀποφοιτῶντες ἔχωσιν ηὔξημένην γενικὴν κατάρτισιν, χρήσιμον τόσον διὰ πλείονα ἐπαγγέλματα, ὅσον καὶ δι' εἴσοδον κατόπιν εἰσιτηρίων ἐξετάσεων εἰς τὰς Μέσας σχολὰς δευτέρας βαθμίδος, ὅπως εἶναι τὸ Γυμνάσιον καὶ αἱ Μέσαι Ἐπαγγελματικαὶ σχολαί.

Ἡ ἀντίληψις ὅτι τὸ Μέσον σχολεῖον ἐτοιμάζει κυρίως διὰ τὸ Γυμνάσιον εἶναι μονομερῆς, δι' ὃ καὶ πρέπει νὰ ἀποκρουσθῶσι αἱ ὀνομασίαι Προγυμνάσιον ἢ Ἡμιγυμνάσιον ἢ Κατώτερον Γυμνάσιον, αἱ ἐξαφανίζουσαι τὴν αὐτοτέλειαν τοῦ Μέσου σχολείου καὶ τοὺς ἰδίους σκοπούς του.

Ἡ δευτέρα βαθμὶς Μέσης ἐκπαίδευσως, τὸ Γυμνάσιον, τετραετοῦς διαρκείας, δεόν νὰ ἀποβλέπη εἰς τὸ νὰ παράσχῃ γενικὴν μόρφωσιν ἠθικὴν καὶ πνευματικὴν, εἰς ἐκείνους, οἱ ὅποιοι, εἰς τὸ Μέσον σχολεῖον διεπίστωσαν, ὅτι ἔχουν ἐνδιαφέρον διὰ θεωρητικὰς σπουδὰς, ἔμφυτον ἰκανότητα πρὸς τοῦτο, ἀπέκτησαν δὲ τὴν προαπαιτουμένην κατάρτισιν, ἐλεγχομένην κατὰ τὰς εἰσιτηρίους ἐξετάσεις. Τὸ Γυμνάσιον δεόν νὰ λειτουργῇ εἰς ἴδιον οἶκημα, ἀνεξάρτητον τοῦ Μέσου σχολείου, μὲ ἴδιαν διεύθυνσιν καὶ ἴδιον προσωπικόν, ἐπιλεγόμενον κατόπιν δοκιμασίας τῶν προσόντων του κατὰ τὴν ἐν τῷ Μέσῳ σχολείῳ ὑπηρεσίαν του. Τὸ Γυμνάσιον δεόν νὰ ἀποτελῇ τὸν κορμὸν τῆς ἐθνικῆς παιδείας, διότι οἱ ἐξ αὐτοῦ ἀποφοιτῶντες, εἴτε ὡς ἐπαγγελματίαι, εἴτε ὡς ὑπάλληλοι, εἴτε ὡς σπουδασταὶ ἀνωτάτων σχολῶν, θὰ ἔχουν ἐπιλεγῇ καὶ ἐτοιμασθῇ ἐνδελεχῶς διὰ τῆς παρασχεθείσης ἐν αὐτῷ γενικῆς ἀνθρωπιστικῆς παιδείας, φιλολογικοῖστορικῆς ἀφ' ἐνὸς καὶ φυσικομαθηματικῆς ἀφ' ἑτέρου.

Διαφοροποιήσις τοῦ Γυμνασίου ἐνδείκνυται ἢ δοκιμασθεῖσα ἤδη, τοῦ Κλασσικοῦ Γυμνασίου καὶ τοῦ Πρακτικοῦ Λυκείου. Μίαν τρίτην διαφοροποίησιν δεόν νὰ ἀποτελέσῃ ἢ βασικὴ ἀναδιοργάνωσις τῶν Γυμνασίων Θελέων. Ταῦτα δεόν νὰ διαφέρωσιν ἀπὸ τὰ τῶν ἄρρένων, λόγῳ τοῦ διαφόρου βιολογικοῦ καὶ κοινωνικοῦ ρόλου τῆς γυναικός. Ἐπιβάλλεται εἰσαγωγή μαθημάτων, ὡς ἡ Βρεφοκομία καὶ Διαιτητικὴ, ἡ Ὑγιεινὴ καὶ αἱ πρῶται βοήθειαι, ἡ Χημεῖα τῶν τροφίμων, ἡ Ψυχολογία τῆς γυναικός ὡς κόρης, ὡς νύμφης, ὡς μητρὸς καὶ ὡς πενθερᾶς, ὁ Προσανατολισμὸς εἰς τὰ γυναικεῖα ἐπαγγέλματα καὶ κλάδους γυναικείας δράσεως.

4. Ἐπαγγελματικὴ Ἐκπαίδευσις.

Τὸ Ὑπουργεῖον τῆς Παιδείας παραλλήλως πρὸς τὰς δύο ἄλλας Διευθύνσεις Στοιχειώδους καὶ Μέσης Ἐκπαιδεύσεως δέον νὰ ἰδρῦσῃ καὶ τοιαύτην Ἐπαγγελματικῆς Ἐκπαιδεύσεως, ὡς καὶ Ἐκπαιδευτικὸν Συμβούλιον Ἐπαγγελματικῆς Ἐκπαιδεύσεως, εἰς τὸ ὁποῖον θὰ συμμετέχουν ὄχι μόνον πρόσωπα ἔχοντα εἰδικὰς σπουδὰς, ἀλλὰ καὶ ἀντιπρόσωποι τοῦ Πολυτεχνείου, τῆς Ἀνωτάτης Γεωπονικῆς, τοῦ Πανεπιστημίου ὡς καὶ τῶν Οἰκονομικῶν Ὄργανισμῶν τῆς χώρας. Τὸ Συμβούλιον τοῦτο, ἔχον ὑπ' ὄψιν τὴν πορείαν τῆς ἑλληνικῆς οἰκονομίας, τὴν διαφοροποίησίν της, τὰς παρούσας ἀλλὰ καὶ μελλούσας ἀνάγκας της εἰς μορφωμένα στελέχη, θὰ καθορίζη τοὺς τύπους Ἐπαγγελματικῶν Σχολῶν, τὰς περιοχὰς ἐγκαταστάσεώς των, τὸ πρόγραμμα μαθημάτων, τὸν ἐφοδιασμὸν των διὰ τεχνικῶν μέσων καὶ τὴν πλαισίωσίν των δ' εἰδικῶς ἐτοιμαζομένων ἐπιστημονικῶν στελεχῶν.

Αἱ Ἐπαγγελματικαὶ Σχολαὶ συστηματικῆς φοιτήσεως δέον νὰ διακρίνονται ἀπὸ τὰς σχολὰς παροχῆς ἐπαγγελματικῶν γνώσεων διὰ συντόμου μαθητείας, ἢ διδασκαλίας εἰς βραδυνὰς ὥρας παραλλήλως πρὸς τὸ ἐπάγγελμα, ἢ διὰ μεταβατικῶν σχολῶν βραχείας διαρκείας. Ἡ προσέλκυσις εἰς αὐτὰς ἱκανῶν ἐφήβων θὰ ἐπιτευχθῆ μόνον, ἐὰν ὑψωθῆ ἡ στάθμη τῆς παρεχομένης μορφώσεως. Οἱ τρόφιμοί των δέον νὰ ἐτοιμάζονται, ἵνα ἐργασιοῦν ὄχι μόνον ὡς εἰδικευμένοι τεχνῖται, ἀλλὰ καὶ νὰ φθάνουν, οἱ δυναμικοὶ ἐξ αὐτῶν, εἰς ἐποπτεύουσαν θέσιν, νὰ δύνανται νὰ ἰδρῦσουν ἰδίας ἐπιχειρήσεις, ἀκόμη δὲ οἱ ἰδιοφυεῖς ἐξ αὐτῶν νὰ ἔχουν τὸ δικαίωμα νὰ εἰσέρχονται κατόπιν ἐξετάσεων εἰς τὰς Ἀνωτάτας Τεχνικὰς καὶ Ἐπαγγελματικὰς Σχολὰς τῆς εἰδικότητός των.

Τὸ πρόγραμμα μαθημάτων δέον νὰ περιλαμβάνη τρεῖς κλάδους ἐκπαιδεύσεώς των.

1) *Γενικὰ μαθήματα* : Ἠθικὴν καὶ Κοινωνικὴν ἀγωγήν, Κοινωνικὴν Οἰκονομικὴν, Μαθηματικὰ καὶ Φυσικὰ, Γλωσσικὰ μαθήματα, Ψυχολογίαν τοῦ προσώπου καὶ τοῦ ἐπαγγέλματος, Ὑγιεινὴν τοῦ προσώπου καὶ τοῦ ἐπαγγέλματος.

2) *Εἰδικὰ μαθήματα* : Ταῦτα θὰ ὀρίζονται ἐπὶ τῆ βάσει τῶν δεδομένων τόσον τῆς συγχρόνου τεχνικῆς, ὅσον καὶ τῆς Ἑλληνικῆς οἰκονομικῆς ζωῆς δι' ὁμάδας ἐπαγγελματικῶν ἀσχολιῶν, ὥστε αἱ δυνατότητες ἐντάξεως τῶν ἀποφοίτων νὰ εἶναι πλείονες.

3) *Πρακτικὴ ἀσκήσις* : Αὕτη πρέπει νὰ εἶναι πλήρης καθ' ὅλα τὰ ἔτη μὲ καθωρισμένας ὥρας τόσον εἰς τὸ ἐβδομαδιαῖον πρόγραμμα, ὅσον καὶ δι' ἔργα ἐκτεινόμενα εἰς εὐρύτερον χρονικὸν διάστημα, ὥστε οἱ σπουδάζοντες νὰ διαμορφώθουν συνείδησιν περὶ προγραμματισμένων ἔργων.

Τὸ προσωπικὸν τῶν Ἐπαγγελματικῶν Σχολῶν δέον νὰ ἀνήκῃ ὀργανικῶς εἰς αὐτάς, ὥστε νὰ σχηματίζεται μόνιμος σύλλογος διδασκόντων, φέρους τοῦ

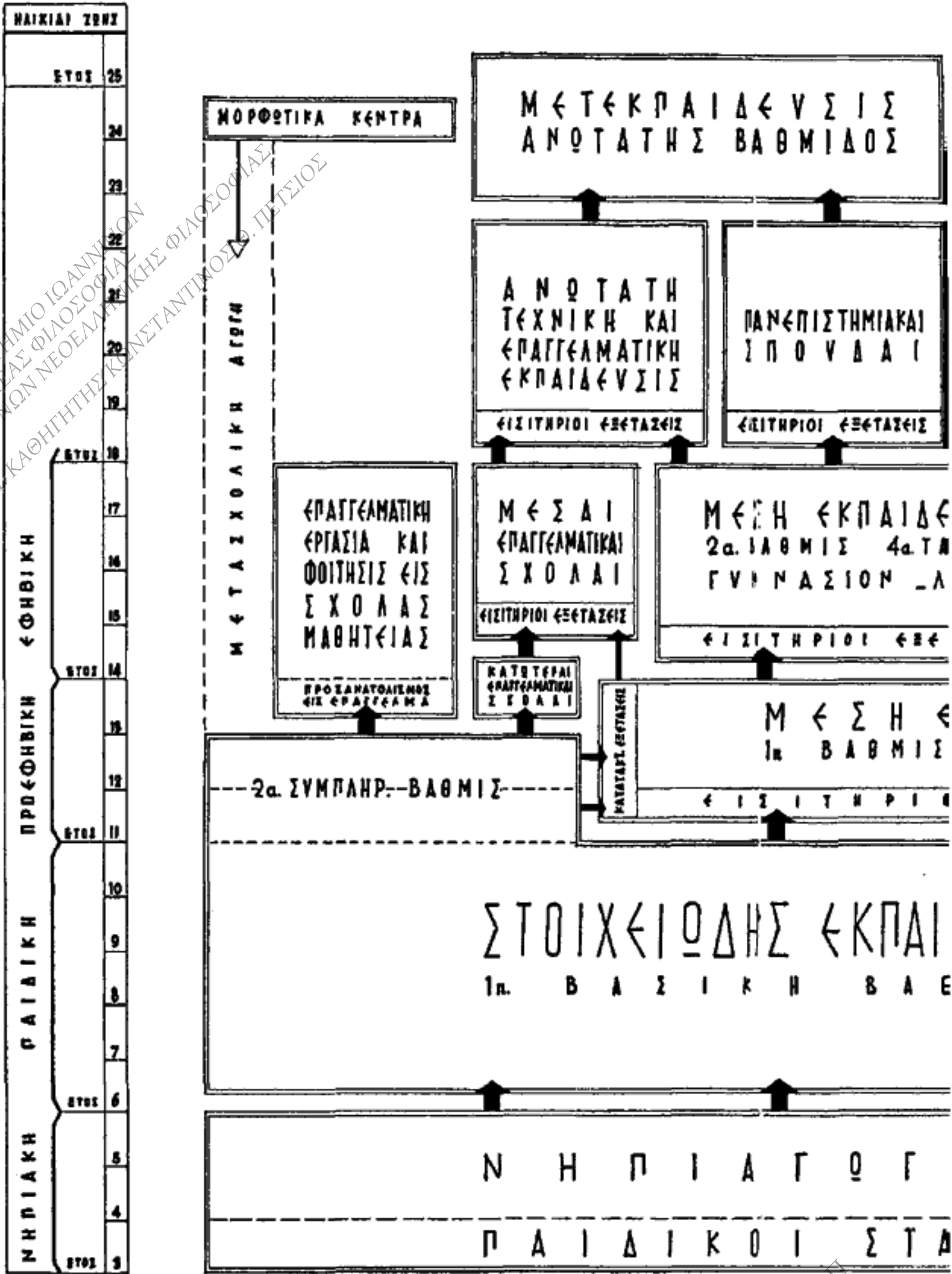

ΣΧΕΔΙΟΝ ΔΙΑΡΘΡΩΣΕΩΣ ΤΗΣ ΕΘΝΙΚΗΣ ΠΑΙΔΕΙΑΣ ΚΑΤΑ Κ.ΣΠΕΤΣΙΕΡΗ

Σχῆμα 5. Σχῆδιον τοῦ συγγραφέως περὶ ἀναδιοργάνωσeos τῆς Ἑ

ΣΤΑΘΜΟΙ ΖΩΗΣ



ΕΛΛΗΝΙΚΗΣ ΠΑΙΔΕΙΑΣ ΚΑΤΑ Κ.ΣΠΕΤΣΙΕΡΗΝ ΕΚΔΗΤΗΤΩΝ ΠΑΝ/ΜΙΟΥ ΑΘΗΝΩΝ
συγγραφείας περί αναδιοργάνωσης της 'Ελληνικής 'Εκπαίδευσεως.

Ε.Υ.Δ της Κ.τ.Π
ΙΩΑΝΝΙΝΑ 2006

πνεύματος τῆς Σχολῆς οὐχὶ δὲ στελέχη διδάσκοντα ὀλίγας ὥρας καὶ ἀνήκοντα εἰς ἄλλας σχολάς.

Αἱ Ἐπαγγελματικαὶ Σχολαὶ θὰ διακρίνονται εἰς κατωτέρας καὶ μέσας. Αἱ Κατώτεραι θὰ ἐπιλέγουν τοὺς μαθητὰς των ἐξ ἀποφοίτων τοῦ Δημοτικοῦ σχολείου. Αἱ Μέσαι Ἐπαγγελματικαὶ Σχολαὶ θὰ δέχονται κατόπιν εἰσιτηρίων ἐξετάσεων ἀποφοίτους τοῦ Τριετοῦς Μέσου σχολείου, ἀλλὰ καὶ ἀποφοίτους Κατωτέρων Ἐπαγγελματικῶν Σχολῶν, ἐμφανιζόντων ἰδιοφυΐαν, ἐλεγχθεῖσαν διὰ τῆς εἰσιτηρίου ἐξετάσεως.

Ἡ διάκρισις Μέσης Γενικῆς Ἐκπαιδεύσεως καὶ Ἐπαγγελματικῆς Ἐκπαιδεύσεως πρέπει νὰ εἶναι πλήρης. Ἐγκατάμιξις ὀλίγων οἰκονομικῶν ἢ ἐπαγγελματικῶν μαθημάτων εἰς τὸ πρόγραμμα τῶν σημερινῶν Γυμνασίων δὲν εἶναι λύσις τοῦ θέματος τῆς ἐπαγγελματικῆς ἐκπαιδεύσεως, ἀλλ' ἀποτελεῖ νόθευσιν τόσο τοῦ σκοποῦ τοῦ Γυμνασίου ὅσον καὶ τῆς Ἐπαγγελματικῆς Παιδείας, ἀπαιτούσης ἐπαρκῆ διδασκαλίαν τῆς προβαλλομένης εἰδικότητος, οὐχὶ δὲ τὴν παρεχομένην ὡς συνήθως ὑπὸ προσώπων ἀποτυχόντων ὡς εἰδικῶν ἐπαγγελματιῶν.

5. Ἡ μόρφωσις τῶν ἐνηλίκων διὰ Μορφωτικῶν Κέντρων.

Ἡ φροντίς περὶ παιδείας σήμερον δὲν περιλαμβάνει μόνον τὴν παιδικὴν καὶ ἐφηβικὴν ἡλικίαν, ἀλλ' ἐκτείνεται εἰς τὴν ὅλην διάρκειαν ζωῆς, διὰ τὴν ὁποίαν ἡ Σολῶνιος ρῆσις ἐπηληθεύθη, ἐφαρμοσθεῖσα καὶ τυπικῶς.

Δὲν εἶναι μόνον ἡ κατηγορία τῶν ἀφιερουμένων εἰς ἐπιστημονικὰς σπουδὰς, ἧτις συνεχῶς μελετᾷ καὶ ἐρευνᾷ. Ἡ παροχὴ πνευματικῆς τροφῆς διὰ πᾶσαν ἡλικίαν ἀπέβη καθολικὴ ἀνάγκη. Ἐντεῦθεν ἐγεννήθη ὁ παιδευτικὸς θεσμὸς τῆς μορφώσεως τῶν ἐνηλίκων (adult education). Οὗτος ἤρχισε κατὰ πρῶτον ὑπὸ τὴν μορφὴν τοῦ Λαϊκοῦ Πανεπιστημίου εἰς τὰς Σκανδιναυϊκὰς χώρας, ἔπειτα ὁμοῦς διεμορφώθη ἐπὶ θετικωτέρας βάσεως. Τὸ Λαϊκὸν Πανεπιστήμιον ἀρχίζει μὲ γνώσεις ὑψηλῆς στάθμης. Μία συνεχῆς πραγματικότης ὁμοῦς εἶναι τὸ δεδομένον, ὅτι ἔν ποσοστὸν πολιτῶν παραμένει μὲ ἠλαττωμένην μόρφωσιν λόγῳ ἀτομικῶν δυσχερειῶν ζωῆς κατὰ τὴν παιδικὴν ἡλικίαν. Ἐπειτα ἡ συνεχῆς ἐξέλιξις τῆς ἐπιστημονικῆς, τῆς κοινωνικῆς καὶ τῆς ἐπαγγελματικῆς ζωῆς ὑποχρεώνει πάντας νὰ ζητοῦν μέσα κατατοπισμοῦ εἰς τὰς νέας ἐξελίξεις. Ἡ αὔξησις προσέτι τοῦ ἐλευθέρου χρόνου τῶν προσώπων ἔνεκα τῆς προϊούσης ἐλαττώσεως τῶν ὥρῶν ἐργασίας καὶ ἡ πρῶτος ἔξοδος ἐκ τοῦ ἐπαγγέλματος μετὰ τὴν γενίκευσιν τῶν Κοινωνικῶν Ἀσφαλίσεων ὁδηγεῖ εἰς τὴν καθολίκευσιν τῆς ζητήσεως ἀλλὰ καὶ προσφορᾶς πνευματικῆς τροφῆς. Αὕτη δὲν ἀφίνεται πλέον νὰ παρέχεται ὡς ἐμπορικὴ ἐπιχείρησις, εἴτε ὡς ἐπίδρασις ὀργανώσεων μὲ ἰδίους σκοπούς.

Τὸ θέαμα καὶ τὸ βιβλίον ἐμπορικῶς προσφερόμενα κολακεύουν συχνὰ χαμηλοτέρας ροπὰς καὶ δὲν συμβάλλουν πάντοτε εἰς τὴν ἀνύψωσιν τῶν

μαζῶν. Ἐπειδὴ ἡ δύναμις τῶν δύο τούτων μέσων εἶναι μεγίστη, ἐπιχειρεῖται ὑπὸ τῶν συγχρόνων κρατῶν ἢ δι' ὑπευθύνου θεσμοῦ ὄχι μόνον παρακολούθησις τῆς κυκλοφορίας των¹, ἀλλὰ καὶ διάδοσις τῶν καταλλήλων εἰς τὸν λαόν, ὁμοῦ μὲ ἄλλα μέσα μορφώσεως συμπληρωματικῆς. Ἡ ἀνάγκη αὕτη εἶναι ἐπιτακτικωτέρα εἰς τὰς μικρὰς πολιτείας. Ἐπ' αὐτῶν αἱ μεγάλαι κατευθύνουν τὰς ἀντιμαχομένας ἐπιρροάς των, καλυπτομένας ὑπὸ τὸν πέπλον τῆς κατ' ἀμοιβαιότητα ἐλευθέρας κυκλοφορίας τῶν ἰδεῶν.

Ἀκριβῶς ἡ συνεχῆς προβολὴ τῆς ἑλληνικῆς ἀντιλήψεως περὶ ζωῆς, θρησκευτικῆς, οἰκογενειακῆς, πολιτικῆς, οἰκονομικῆς, ἔθνικῆς, εἰς τὰς εὐρείας μάζας τῶν ἐνηλίκων δέον νὰ παρέχεται ὁμοῦ μετὰ τῶν ἄλλων ἐπιμορφωτικῶν στοιχείων. Κέντρα Μορφωτικὰ μὲ Βιβλιοθήκην καὶ Ἀναγνωστήριον, μὲ Αἴθουσαν διαλέξεων, συναυλιῶν, ἑορτῶν, προβολῶν μορφωτικοῦ κινηματογράφου, μὲ Κύκλους σπουδῶν γνώσεων συμπληρωματικῶν, γλωσσῶν κλπ. ἐπιτελοῦσιν ἔργον παιδευτικὸν κοινῆς ἀνάγκης.

Τὸ ἔργον τοῦτο ἀσκεῖται βεβαίως καὶ δι' ἰδιωτικῶν πρωτοβουλιῶν καὶ Συλλόγων, ἀλλὰ τοῦτο συμβαίνει σποραδικῶς. Ἡ ἀνάγκη τῆς συστηματοποιήσεώς του, τῆς συσσωματώσεως τῶν διαχύτων σχετικῶν δυνάμεων, τῆς μονίμου ἀσκήσεώς του ἐπιβάλλει τὴν παρ' εἰδικῶν παιδευτικῶν στελεχῶν ἀνάληψίν του.

Ἡ ἀναδιάρθρωσις τῆς Παιδείας δέον, κατὰ τὰ ὡς ἄνω, νὰ προέρχεται ἀπὸ ἐνιαίαν θεώρησιν τοῦ ὅλου λειτουργήματός της, ἵνα αἱ διδόμεναι λύσεις ἔρχονται ὡς ἀπάντησις εἰς τὰ αἰτήματα τῶν συγκεκριμένων πνευματικῶν ἀναγκῶν τοῦ ἔθνους.

ΚΩΝΣΤΑΝΤΙΝΟΣ ΣΠΕΤΣΙΕΡΗΣ

1. Παραβ. United Nations, Statistical Yearbook 1956, πίναξ 179.

ΠΕΡΙΕΧΟΜΕΝΑ

	Σελ.
I. Τὰ ψυχολογικὰ δεδομένα	5
II. Τὰ κοινωνικὰ δεδομένα :	
1. Ἡ κατὰ ἀσχολίας διαφοροποιήσις τοῦ πληθυσμοῦ	12
2. Ἡ κατανομή τοῦ Ἑλληνικοῦ πληθυσμοῦ εἰς οἰκισμοὺς	13
3. Αἱ οἰκονομικαὶ ἑλληνικαὶ δυνατότητες	14
4. Ἡ ἰδιοτυπία τῆς Ἑλληνικῆς ἐθνικῆς ζωῆς	15
III. Τὰ δεδομένα ἐκ τοῦ κρατοῦντος σήμερον συστήματος	17
IV. Ἡ προτεινομένη ὀργάνωσις τῆς παιδείας :	
1. Ἀρχαὶ εὐγονίας καὶ προσχολικὴ ἀγωγή	20
2. Στοιχειώδης Ἐκπαίδευσις	21
3. Μέση Ἐκπαίδευσις	22
4. Ἐπαγγελματικὴ Ἐκπαίδευσις	23
5. Ἡ μόρφωσις τῶν ἐνηλίκων διὰ Μορφωτικῶν Κέντρων	26

ΣΥΓΓΡΑΜΜΑΤΑ ΚΩΝ. ΣΠΕΤΣΙΕΡΗ

1. Αἱ ἀξίαι τῆς ἀτομικῆς καὶ κοινωνικῆς ζωῆς, Ἀθῆναι 1939, σελ. 80 (ὕπὸ ἀνατύπωσιν).
2. Ἡ ψυχολογία τοῦ ἀνθρώπου (Ἀνάλυσις τῆς προσωπικότητος), Ἀθῆναι 1940, σελ. 270 (ὕπὸ ἀνατύπωσιν).
3. Φιλοσοφία τῆς Κοινωνίας καὶ τοῦ Πολιτισμοῦ, Ἀθῆναι 1946, σελ. 231 (ὕπὸ ἀνατύπωσιν).
4. Ἐννοια καὶ ἔργον τῆς Φιλοσοφίας (Λόγος ἐναρκτήριος), Θεσσαλονίκη 1949, σελ. 28.
5. Τὰ Εἶδη τῆς Γνώσεως, Θεσσαλονίκη 1949, σελ. 206.
6. Ὄντολογία καὶ Φιλοσοφία τῆς Ὑπάρξεως, Ἀθῆναι 1956, σελ. VII+176.
7. Ἡ σχέση ἀτόμου καὶ κοινωνίας ὡς ρυθμιστικὴ ἀρχὴ τῆς ἀγωγῆς, Ἀθῆναι 1956, σελ. 37.
8. Τὸ μάθημα τῆς Κοινωνικῆς Ἀγωγῆς, περιεχόμενον καὶ μεθοδικὴ του, Ἀθῆναι 1956, σελ. 86.